

BIBLIOTECA A.L.
368.4
M

Representante
ASAMBLEA LEGISLATIVA

Correaga
reparativa

Presente

1992

CAJA COSTARRICENSE DE SEGURO SOCIAL

MEMORIA 1992

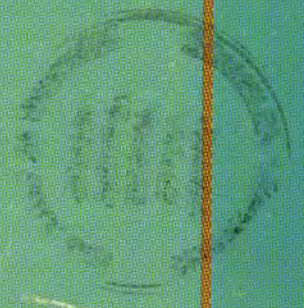

326-101

11

MEMORIA

1992



PRESENTACION

PRESENTACION

El año 1992 fue un año especial para la Institución, caracterizado no solo por la gran producción en los servicios médicos, sino por el incremento progresivo de su calidad.

Los procedimientos complejos se han empezado a convertir en rutinarios, y la institución ha tenido la virtud, fortalecida por el espíritu de sus trabajadores, de ir atendiendo lo simple más eficientemente.

La estabilidad económica del país se reflejó en un presupuesto institucional equilibrado, que nos permitió por ejemplo invertir más de 6.000 millones de colones en medicamentos, e invertir en equipo médico, infraestructura y formación en recursos humanos como pocos años antes en la historia institucional, cerrándose así un poco la brecha acumulada durante la década de la crisis.

Estas memorias reflejan el quehacer institucional en números, y esperamos que la información contenida en ellos permita definir mejor los objetivos para los próximos años, orientando así el quehacer institucional hacia la atención integral, la descentralización y la calidad total en sus servicios, pensando siempre en la persona como centro de nuestra acción, y en la atención individual y humanizada como medio permanente de ejecución.

Dr. Elías Jiménez Fonseca
PRESIDENTE EJECUTIVO



Capítulo I

ESTRUCTURA ORGANIZACIONAL

- 1.1 Miembros de gobierno y administración
- 1.2 Organigrama institucional
- 1.3 Regionalización

1.1 MIEMBROS DE GOBIERNO Y
ADMINISTRACION

**MIEMBROS DE GOBIERNO Y ADMINISTRACION DE LA
CAJA COSTARRICENSE DE SEGURO SOCIAL, 1992**



DE PIE (Izquierda a derecha)

Lic. Salomón Rodríguez Lobo
GERENTE DIVISION ADMINISTRATIVA

Sr. Roberto Quirós Coronado
DIRECTOR

Lic. Jorge A. Hernández Castañeda
GERENTE DIVISION FINANCIERA

Lic. Carlos Guillermo Schmidt Gamboa
AUDITOR

Lic. Samuel Hidalgo Solano
DIRECTOR

Pbro. Claudio Ma. Solano Cerdas
DIRECTOR

Dr. Eduardo Sánchez Jovel
GERENTE DIVISION MEDICA

Sr. Norman Asenjo Quirós
DIRECTOR

Ing. Carlos Ml. Quesada Solano
GERENTE DIVISION OPERACIONES

SENTADOS (Izquierda a derecha)

Lic. Carlos Zamora Guardia
DIRECTOR

Sr. Rodolfo Salas Salas
DIRECTOR

Licda. Graciela Moreno Ulloa
DIRECTORA

Dr. Elías Jiménez Fonseca
PRESIDENTE

Sr. Miguel A. Calderón Sandí
DIRECTOR

Sra. Emma Zúñiga Valverde
SECRETARIA

REPRESENTANTES DEL ESTADO

Dr. Elías Jiménez Fonseca
Licda. Graciela Moreno Ulloa
Lic. Carlos Zamora Guardia

REPRESENTANTES DE LOS PATRONOS

Sr. Rodolfo Salas Salas
Sr. Roberto Quirós Coronado
Lic. Samuel Hidalgo Solano

REPRESENTANTES DE LOS TRABAJADORES

Sr. Miguel A. Calderón Sandí (de las Organizaciones Sindicales)
Pbro. Claudio Ma. Solano Cerdas (del Movimiento Solidarista)
Sr. Norman Asenjo Quirós (del Movimiento Cooperativo)

ADMINISTRACION SUPERIOR

Dr. Elías Jiménez Fonseca
PRESIDENTE EJECUTIVO

Dr. Eduardo Sánchez Jovel
GERENTE DIVISION MEDICA

Lic. Jorge A. Hernández Castañeda
GERENTE DIVISION FINANCIERA

Lic. Salomón Rodríguez Lobo
GERENTE DIVISION ADMINISTRATIVA

Ing. Carlos Ml. Quesada Solano
GERENTE DIVISION DE OPERACIONES

FISCALIZACION SUPERIOR

Lic. Carlos Gmo. Schmidt Gamboa
AUDITOR

Lic. Alfredo Boschini Lizano
SUBAUDITOR

COMISION ENFERMEDAD Y MATERNIDAD

Dr. Elías Jiménez Fonseca
Sr. Rodolfo Salas Salas
Pbro. Claudio Ma. Solano Cerdas
Dr. Eduardo Sánchez Jovel

COMISION INVALIDEZ, VEJEZ Y MUERTE

Licda. Graciela Moreno Ulloa
Lic. Carlos Zamora Guardia
Sr. Miguel A. Calderón Sandí
Sr. Roberto Quirós Coronado
Lic. Salomón Rodríguez Lobo, Asesor

COMISION ADMINISTRATIVA FINANCIERA

Lic. Samuel Hidalgo Solano
Sr. Norman Asenjo Quirós
Lic. Jorge A. Hernández Castañeda, Asesor
Ing. Carlos Ml. Quesada Solano, Asesor

1.2 ORGANIGRAMA INSTITUCIONAL

CAJA COSTARRICENSE DE SEGURO SOCIAL
ORGANIGRAMA INSTITUCIONAL
1992

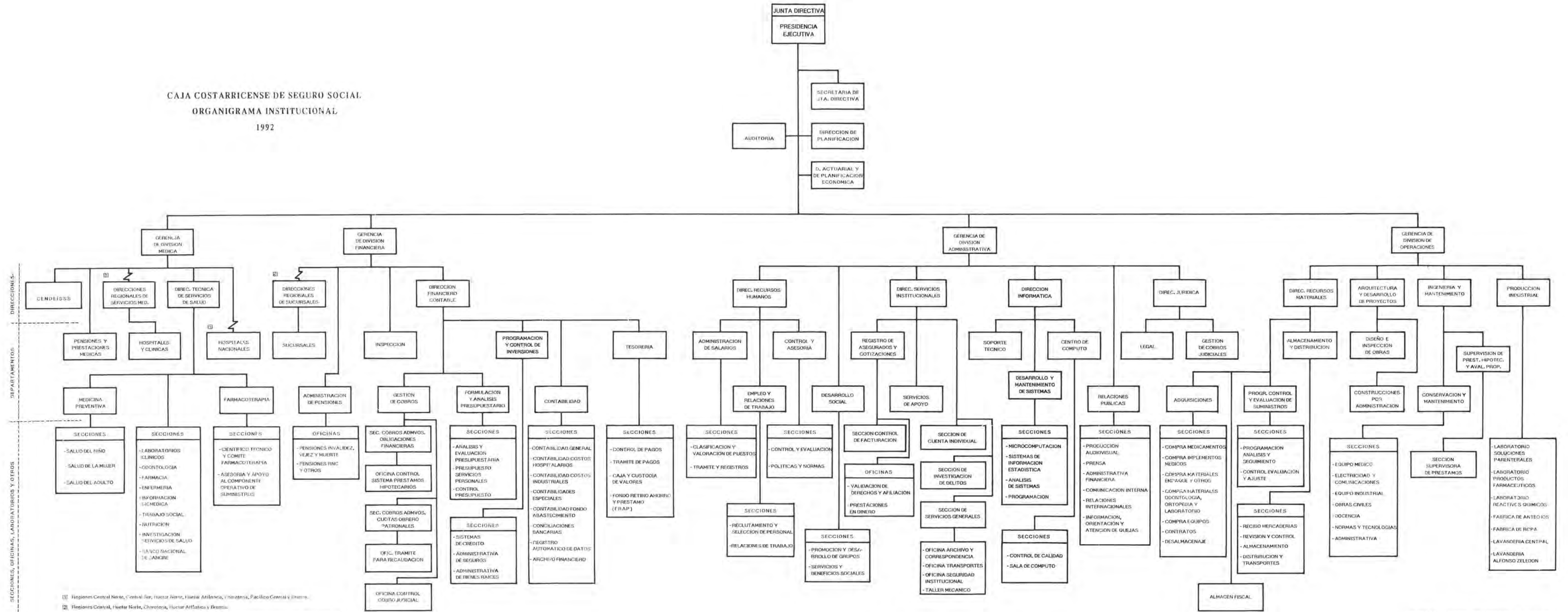

[1] Regiones Central Norte, Central Sur, Huesar Norte, Huesar Atlántica, Huesar Sur, Pacífico Central y Sur.
 [2] Regiones Central, Huesar Norte, Chorrera, Huesar Atlántica y Brevés.
 [3] Hospitales México, San Juan de Dios, Calderón Guardia, Nacional de Niños, Materno Infantil Carl y Nacional Psiquiátrico.

1.3 REGIONALIZACIÓN DE LA CAJA COSTARRICENSE DE SEGURO SOCIAL.

- a) Mapa de regionalización
- b) Distribución hospitales y clínicas
- c) Distribución sucursales y agencias

REGIONALIZACION DE LA CAJA COSTARRICENSE DE SEGURO SOCIAL



HOSPITALES Y CLINICAS SEGUN REGIONES PROGRAMATICAS A DICIEMBRE 1992

DIRECCIONES REGIONALES DE SERVICIOS MEDICOS									
CENTRAL SUR	CENTRAL NORTE	HUEYAR NORTE	HUEYAR ATLANTICA	CHOROTECA	BRUNCA	PACIFICO CENTRAL			
HOSPITALES									
Dr. Chocón Paul Dr. Blasco Cervantes Dr. Max Perilla Dr. William Allen	Centro Nacional Rehabilitación San Rafael de Alajuela Dr. Carlos Luis Valverde Vega San Francisco de Asís San Vicente de Paul	San Carlos Los Chiles	Dr. Tony Facio Gulapiles	Dr. Enrique Baldodero Briceño La Amortón Upala	Dr. Escalante Pradilla Cudal Nelly Golito Dr. Tomás Casas San Vito	Monseñor Sanabria Dr. Max Terán Valls			
CLINICAS									
Parais Dr. Moreno Carías Dr. Solón Núñez Dr. Carlos Durán Dr. Marcel Falas Puriscal La Unión Tres Ríos San Ignacio Acosta Paraiso San Marcos Tarazú La Suiza Juan Vfras Tumbares Santa Elena Fralles El Llano San Gabriel Tabarcia Cot Pacayas Sta. María Dota La Lucha Tierra Blanca C.I. Tejar	La Gloria Puriscal Ciudad Colón Orosi San Pablo León Cortés Cervarias Pavones Sta. Teresita Corralillo San Cristóbal As. Arcianos Turrialba Alumbre* C.I. Llano Los Angeles Oriente* Pejibala, Turrialba* Montemay Aserrí* Llano Bonito* Aitro* Pacayfías* Perala* Santa Cruz* Aguirres* Tuamiqué* C.I. Río Azul y Linda Vista	Dr. Ricardo Jiménez Nuñez Dr. Clotnio Picado Dr. Francisco Bolaños Dr. Marcel Rodríguez C.I. Coronado C.I. Tobas C.I. Barba Heredia Santo Domingo San Rafael Heredia Naranjo Ing. Jorge Volio Palmares Abenas San Pedro Póts Valverde Vega La Reforma Poasito* Tararés Zarero C.I. San Isidro de Heredia C.I. Los Lagos Coyol Tamboir	San Rafael Alajuela San José Alajuela Santa Bárbara Carrillos Alto* Carrillos Bajo Turricanas Pacto Locote C.I. Chachagua Sabanilla San José de la Mont. La Luisa Carrizal Cacazo	La Fortuna San Carlos Santa Rosa Poasol Aguas Zarcas Puerto Viejo Pail Verencia C.I. Guatuzo Monteney San Miguel Virgen Sarapiquí Hojuezas Cerro Negro* Río Cuarto* Atarrinía* Santa Rita* Cooperega* Los Lirios* Venado* La Gloria* La Tabla* Coquiales* Veracruz*	San Jorge* S. J. del Amparo* Kaira* Buena Vista* Río Celeste* Santa Fe* Patate* Palerque Margarita* Los Angeles* Cobano (Los Chiles)* Gallo Piro	Siquirres Gulapiles Río Frio La Fortuna Unión Carrari Sixoala Bataán Gúacimo Roxana Ticabán La Perla Pocora Bribri El Carmen Las Barras* Cahuita* Amubre*	Santa Cruz Las Juntas Abang. Tilarán Cariás Bagaces Friedelisa La Cruz Hojancha Nandayure 27 de Abril Colorado Bebedero Nuevo Arenal Gujayabo Fortuna Bagaces Aguas Claras Sardinal Paso Tempisque Sámara Barranca	Palmar Sur Buenos Aires La Cuesta Puerto Jiménez Sabalito Agu Buena San Vito Daniel Flores General Vejo Pejibaye (Pérez Zeledón)	San Rafael Purit. Chomes Jicaral Esgarza Miramar Orotina Parrita Cobano Paquera Chacarita Mortevende San Mateo Jaco San Lucas*

HOSPITALES DESCONCENTRADOS: Dr. Calderón Guardia, México, San Juan de Dios, Nacional de Niños, Instituto Materno Infantil Carri, Nacional Psiquiátrico.

* Visita Periódica

FUENTE: Direcciones Regionales de Servicios Médicos, C.C.S.S.

DISTRIBUCION DE SUCURSALES Y AGENCIAS
SEGUN REGIONES PROGRAMATICAS
DICIEMBRE 1992

DIRECCIONES REGIONALES				
CENTRAL	HUETAR NORTE	CHOROTEGA	HUETAR ATLANTICA	BRUNCA
SUCURSALES				
Cartago Desamparados Paraíso San Ignacio de Acosta Tres Ríos Turrialba Guadalupe Heredia Puriscal Sto. Domingo de Heredia San Joaquín de Flores San Rafael de Heredia	Alajuela Alfaro Ruíz Atenas San Carlos Grecia Naranjo Orotina Palmares Poás San Ramón Valverde Vega Los Chiles La Fortuna Sn Carlos	Abangares Bagaces Cañas Chomes Esparza Filadelfia Hojancha Jicaral La Cruz Liberia Miramar Nandayure Nicoya Puntarenas Santa Cruz Veintisiete de Abril Upala Nuevo Arenal	Bataán Guápiles La Fortuna de Limón Limón Río Frío Siquirres Sixaola Puerto Viejo de Sarapiquí Cariari Guácimo La Perla Roxana Ticabán Bribri	Buenos Aires Ciudad Cortés Ciudad Neilly Golfito Palmar Pérez Zeledón Sn Vito Coto Brus San Marcos de Tarrazú Quepos Parrita La Cuesta
AGENCIAS				
Juan Viñas La Lucha Frailes Santa Elena Pacayas Cot Tierra Blanca				León Cortés Santa María de Dota (son agencias de la de San Marcos de Tarrazú).

FUENTE: Direcciones Regionales de Sucursales, C.C.S.S.

Capítulo II

RECURSOS HUMANOS

- 2.1 Gastos, inversiones y otros en materia de recursos humanos.
- 2.2 Distribución del recurso humano por grupo ocupacional.
- 2.3 Capacitación y desarrollo de personal.



2.1 GASTOS, INVERSIONES Y OTROS EN MATERIA DE RECURSOS HUMANOS

2.1 Gastos, Inversiones y otros en materia de Recursos Humanos.

En el año 1992 los gastos por servicios personales en la Caja Costarricense de Seguro Social alcanzaron la cifra de ₡22,635.50 millones, lo que a su vez provoca un egreso adicional por cargas sociales de ₡ 6,782.00 millones, para un gran total, por ambos conceptos, de ₡29,417.50 millones.

El promedio simple mensual de los gastos por servicios personales en la Caja Costarricense de Seguro Social, en el año 1992, fue de ₡ 1,886.30 millones y de ₡565.17 millones por concepto de cargas sociales. Esta cifra, correspondiente a salarios, presenta un incremento de ₡342.46 millones en relación con el promedio mensual pagado en 1991. Dicho incremento se expresa de la siguiente forma:

CONCEPTO	Incremento 1/	
	Absoluto	Relativo
SALARIOS ORDINARIOS	256.66	20.71
SALARIOS EXTRAORDINARIOS	67.60	28.26
OTROS SALARIOS	18.20	16.31
TOTAL SERVICIOS PERSONALES	342.46	2.18

1/ Incremento en el promedio mensual 1992 con respecto al promedio mensual de 1991

FUENTE: Dirección Recursos Humanos, Departamento Administración de Salarios, Boletín Estadístico sobre Aspectos Salariales y Ocupacionales, 1992.

CUADRO Nº 3
MONTO E INDICE DE CRECIMIENTO DE LOS GASTOS EN SERVICIOS PERSONALES
EN LA C.C.S.S. POR TIPO DE SALARIO EN EL PERIODO 1988 A 1992
 (Cifras en millones de colones)

AÑO	TOTAL GASTOS PERSONALES	SALARIOS ORDINARIOS	PORCENTAJE DEL TOTAL	SALARIOS EXTRAORDINARIOS	PORCENTAJE DEL TOTAL	OTROS SALARIOS	PORCENTAJE DEL TOTAL
1988	8,598.61	7,115.67	82.75	1,059.11	12.32	423.83	4.93
1989	11,711.02	9,587.49	81.87	1,653.07	14.12	470.46	4.02
1990	14,943.86	12,126.43	81.15	2,205.49	14.76	611.94	4.09
1991	18,526.00	14,874.29	80.29	2,870.76	15.50	780.96	4.22
1992	22,635.50	17,954.17	79.32	3,681.91	16.27	999.42	4.42

FUENTE: Anuario 92, Dirección de Recursos Humanos, Unidad de Control y Asesoría. CCSS.

GRAFICO Nº 1
COMPOSICION DE GASTOS POR
SERVICIOS PERSONALES
AÑO 1992



FUENTE: Sistema Mecanizado de Planillas

ASPECTOS SALARIALES:

a) Aumentos de salarios:

Consecuentes con las políticas salariales del Gobierno, se decretaron en el año 92 dos aumentos salariales cuyo costo mensual fue:

I Semestre, costo mensual *¢ 152,389,375.62*

II Semestre, costo mensual *¢ 249,680,941.13*

El salario promedio de este año fue de ¢ 57,216.00; (no contempla lo devengado por salarios extraordinarios).

b) Aguinaldo:

El monto total pagado del rubro aguinaldo ascendió a la suma de ¢ 2,351,279,066.14, para tales efectos se emitieron un total de 28,034 cheques.

c) Estudios Económicos y Salariales efectuados:

- 31 Estudios Integrales y complementarios de clasificación de puestos (Costo anual ¢520,443,448.73).
- 116 Estudios individuales de clasificación de puestos (Costo anual ¢ 11,916,014.00)
- 21 Cambios de Perfil.
- Estudios Técnicos para la confección de la Escala General de Salarios con vigencia 01-01-92.
- Estudio y actualización de ajuste salarial a Tecnologías Médicas.
- Confección Escala de Salarios para la Serie de Contadores
- Elaboración de plantilla para la Recalificación del personal del Almacén General.
- Cambio de grado académico de las Enfermeras graduadas en la antigua Escuela de Enfermería.

- Encuesta salarial:
Se realizó una encuesta salarial como parte del programa de investigación en recursos humanos. Al revisar el salario de cada puesto se procedió a homologar el puesto de la institución estudiada con el de la Caja, así como su periodicidad de pagos.
Los salarios revisados fueron el salario base, con 5, 10 y 15 anualidades. Para los puestos profesionales y jefaturas, se incluyó el pago de dedicación exclusiva o, en su defecto, la prohibición; también se consideró el pago por carrera profesional.

- Estudio integral de puestos:
En el segundo semestre del año 92, se inició el estudio integral de puestos, cuya razón de ser es solventar una serie de problemas que presentan en la Institución en materia de clasificación y valoración de puestos. Se pretende mediante este estudio un cambio en la administración de los salarios de la C.C.S.S., que permita la identificación clara de los puestos dentro de la organización propia de la Institución y una valoración acorde con las funciones que ejecuta el funcionario dedicado por excelencia a la promoción.

- Sistema Integrado de Recursos Humanos (S.I.R.H.)
El año 1992 representó el segundo año de labores de la Comisión que fue nombrada para desarrollar una serie de actividades, según cronograma elaborado en la I etapa, que se encargaría de desarrollar el Sistema Integrado de Recursos Humanos, con la finalidad de modernizar el sistema de información para que opere de acuerdo con las necesidades de la desconcentración.

Actividades que se cumplieron en esta II etapa:
 - Revisión de paquetes de computación.
 - Participación en las demostraciones efectuadas por varias casas comerciales, encargadas de vender sistemas de información.
 - Desde el punto de vista de desconcentración, se trazaron dos etapas muy significativas: la primera fue la captura de datos y la segunda el módulo de planillas.
 - Se elaboró el "Manual de Procedimientos Administrativos", mediante el cual se señalan procesos tales como acciones de personal, movimientos de personal, etc. Estos manuales describen lo que realizan dichos procesos el sistema actual, y proponen el procedimiento que deben seguir en el sistema integrado de recursos humanos, lo cual servirá de guía para los analistas y usuarios del sistema.

d) ROTACION DE PERSONAL DURANTE 1992

Plazas a enero 1992	23,543
Plazas nuevas aprobadas	5
Plazas excluidas en el año	123
Funcionarios que egresaron en el año	1,056
Funcionarios que ingresaron	1,036
Total de plazas a diciembre 92	23,425

Fuente: Anuario 1992. Dirección de Recursos Humanos. Unidad de Control y Asesoría. C.C.S.S.

Es importante señalar que el rubro de las plazas eliminadas para este período fueron 102, las cuales corresponden al programa de "Movilidad Laboral". Estas fueron tramitadas en el año 91, pero eliminadas efectivamente hasta el período 92, aunque desde el momento de la renuncia de cada trabajador dejaron de utilizarse.

Según los datos señalados, tenemos que se presenta un índice de rotación en este período del 9 por mil, sea, por cada mil trabajadores, 9 ingresaron o egresaron.

El gasto incurrido por la Institución con respecto a los extremos laborales derivados de las terminaciones de contrato, fueron los siguientes:

Total de pagos por derechos de cesantía	₡ 425,804,957.85
Total indemnización por vacaciones	32,195,085.82
Total aguinaldo (liquidaciones)	33,334,272.87

ASPECTOS LABORALES

a. Arreglos conciliatorios

En el mes de noviembre-92 se firmó, con la presencia de funcionarios institucionales y del Sindicato de la Unión Médica, el "Arreglo Conciliatorio entre la Caja Costarricense de Seguro Social y la Unión Médica Nacional".

En setiembre-92, se suscribió el "Arreglo Conciliatorio entre la Caja Costarricense de Seguro Social y la Asociación Nacional de Profesionales de Enfermería (ANPE)".

b. Concursos de Reclutamiento y Selección de Personal, se realizaron:

- 54 Concursos administrativos (nivel interno y externo).
- 12 Concursos Tecnologías Médicas (nivel nacional).
- 4 Concursos Médicos (nivel nacional).

c. Cursos de Capacitación

- Se contrató los servicios del C.I.C.A.P. (Centro de Investigaciones para la Capacitación en Administración Pública) para desarrollar dos cursos de Reclutamiento y Selección de Personal, que se impartió primero a funcionarios de las Direcciones Regionales Central Sur y Huetar Norte, Hospital Nacional de Niños y Hospital San Juan de Dios, y el segundo a funcionarios de la Región Brunca.
- En julio 92, en el CENDEISSS, se impartió por primera vez a 50 Auxiliares de Enfermería, el Curso de Orientación Institucional.



2.2 DISTRIBUCION RECURSO HUMANO POR GRUPO OCUPACIONAL

CUADRO Nº 4

**NUMERO DE PLAZAS POR GRUPO OCUPACIONAL
AL 31 DE DICIEMBRE DE 1992**

GRUPO	ABSOLUTO	RELATIVO	Porcentaje de Grupo
TOTAL	23,244	100.00	100.00
PROFESIONALES EN CIENCIAS MEDICAS	3,155	100.00	13.57
Médicos sanitarios	2,008	63.65	8.64
Médicos administrativos	455	14.42	1.96
Farmacéuticos	196	6.21	0.84
Microbiólogos	287	9.10	1.23
Odontólogos	188	5.96	0.81
Químicos	21	0.67	0.09
PARAMEDICOS	8,065	100.00	34.70
Auxiliares	3,306	40.99	14.22
Paramédicos	3,202	39.70	13.78
Enfermeras	1,557	19.31	6.70
SERVICIOS GENERALES	5,911	100.00	25.43
Vigilancia	1,400	23.68	6.02
Servicios	3,332	56.37	14.33
Mantenimiento	856	14.48	3.68
Transportes	323	5.46	1.39
ADMINISTRATIVOS	6,113	100.00	26.30
Oficinistas	3,822	62.52	16.44
Jefaturas	401	6.56	1.73
Supervisores	813	13.30	3.50
Técnicos	400	6.54	1.72
Técnicos pre-prof.	325	5.32	1.40
Profesionales	352	5.76	1.51

FUENTE: Sección Clasificación y Valoración. Listado SPLESTO6, Diciembre de 1992, C.C.S.S.

**GRAFICO Nº 2
PLAZAS POR GRUPO OCUPACIONAL, AÑO 1992**

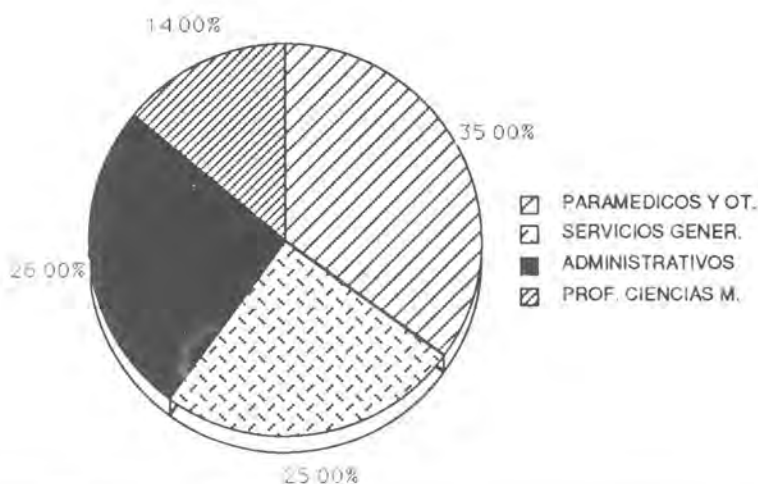

2.3. CAPACITACION Y DESARROLLO DE PERSONAL

- 2.3.1. Cursos de capacitación según área de acción y grupo ocupacional
- 2.3.2. Becas y ayudas económicas
- 2.3.3. Programas de capacitación del Departamento de Conservación y Mantenimiento

CUADRO Nº 5
2.3.1. CURSOS DE CAPACITACION SEGUN AREA DE ACCION Y GRUPO OCUPACIONAL
AÑOS 1992 - 1991

AREA DE ACCION	Nº DE FUNCIONARIOS	
	1992	1991
Administrativa	3.872	2.418
Investigación	106	--
Administración	1.461	906
Cómputo	656	725
Metodología Educativa	224	267
Registros Médicos	160	--
Mantenimiento e Ingeniería	403	--
Relaciones Humanas	401	--
Bachillerato por Madurez	72	170
Planificación	380	--
Congreso (Cinc. Seg. Soc.)	--	350
Médica	2.842	4.022
Medicina	855	1.607
Farmacia	330	138
Microbiología	30	16
Enfermería	1.111	1.331
Psicología	29	32
Nutrición	108	--
Trabajo Social	373	898
Odontología	6	--
Seguridad Social	49	--
TOTAL	6.769	6.440

FUENTE: Centro Desarrollo Estratégico e Información en Salud y Seguridad Social - CCSS.

GRAFICO Nº 3
CURSOS DE CAPACITACION SEGUN AREA DE ACCION Y GRUPO OCUPACIONAL
AÑOS 1992 - 1991

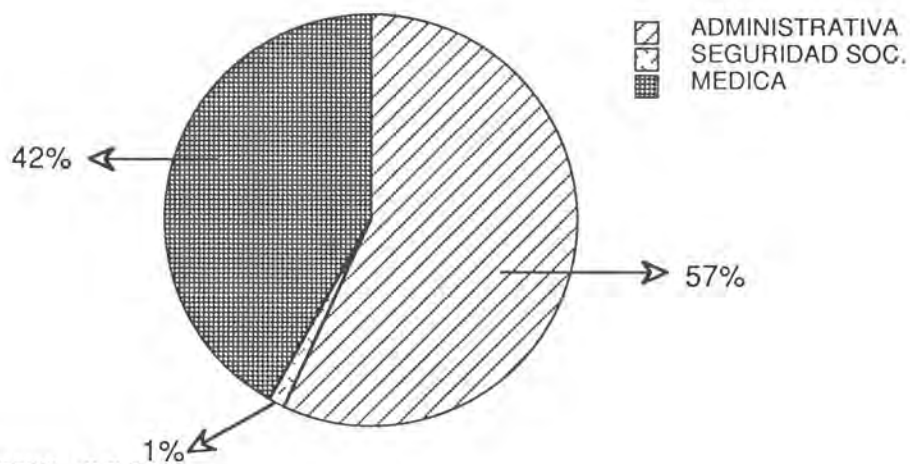

FUENTE: CENDEISS - C.C.S.S.

2.3.2. Becas y Ayudas Económicas

Cuadro N° 6

**RESUMEN DE BECAS Y AYUDAS ECONOMICAS
SEGUN AREA LABORAL
PERIODO 1992 - 1991**

AREA	1992	1991
Profesionales Ciencias Médicas	89	93
Personal de Diagnóstico y Tratamiento (tecnologías, enfermería)	378	190
Personal Administrativo	324	31
Becas del CIESS	37	--
Otros	9	24
Total ayudas concedidas	<u>2/</u> 747	<u>1/</u> 338

1/ 225 para estudiar en el país y 113 en el exterior.

2/ 563 para estudiar en el país y 184 en el exterior.

FUENTE: CENDEISS.

Cuadro N° 7

**GASTO EN BECAS Y AUXILIOS ESPECIALES POR AREA
Período 1992 - 1991 (cifras en miles)**

AÑO	BECAS				AUXILIOS ESPECIALES REEMBOLSABLES	TOTAL
	AREA MEDICA		AREA ADMVA			
	Monto	%	Monto	%		
1992	208.814	97	6.950	3	51.544	267.308
1991	159.877	95	8.147	5	53.746	221.770

FUENTE: Departamento Contabilidad General, CCSS.

2.3.3 Programa de Capacitación del Departamento de Conservación y Mantenimiento

Desde hace 8 años la Sección de Docencia del Departamento de Conservación y Mantenimiento, componente del Programa SIMSS (Sistema Integrado de Mantenimiento de Servicios de Salud y del Proyecto Subregional de Ingeniería y Mantenimiento) desarrolla programas de capacitación con resultados muy positivos.

Cuenta para ello con 27 Instructores, 15 de nivel técnico y 12 del nivel profesional.

En 1992 se realizaron 27 cursos, 16 en el área metropolitana y 11 fuera, con un total de 400 participantes (promedio por curso: 14.9) y un total de 1017 horas (promedio por curso: 38 horas).

Fue fundamental el apoyo recibido por la coordinación General del Proyecto Subregional de Mantenimiento y la Oficina Sanitaria Panamericana OPS/OMS, para el desarrollo del Programa principalmente en lo que se refiere el aporte de herramientas y viáticos para los funcionarios del Ministerio de Salud y la C.C.S.S.

Cuadro No 8

Programa Capacitación 1992 Distribución participantes por Institución		
Institución	Número Participantes	%
Caja Costarricense de Seguro Social	233	60
Ministerio de Salud	74	18
Instituciones Nacionales	60	15
Instituciones Extranjeras	33	8
TOTAL	400	100



Medición del Impacto de la Capacitación.

En octubre durante una reunión Nacional de Ingenieros y Jefes de Mantenimiento se midió la mejoría en el desempeño de los funcionarios que habían participado en los cursos.

Unidades o sedes consultadas: 18.

Indicaciones de mejoría en el desempeño: 15 (83%).

Indicación de NO mejoría en el desempeño: 1 (6%).

No contesta: 2 (11%).

GRAFICO N° 5 A
PROGRAMA CAPACITACION 1992
MEDICION DEL IMPACTO
Variac. desempeño del funcionario

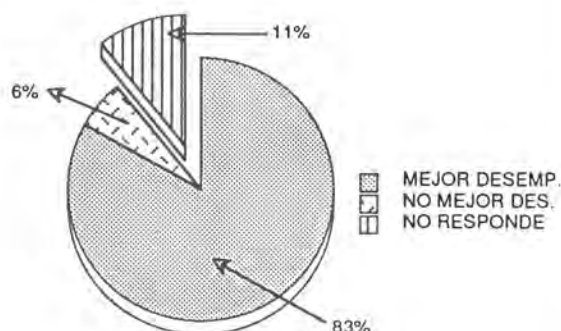

FUENTE: Jefaturas de Mito, 1992 PROGRAMA SIMSS

Limitaciones para aplicación de conocimientos.

Unidades o sedes consultadas: 18

Existen limitaciones: 12 (67%)

No existen limitaciones: 4 (22%)

No sabe / no responde: 2 (11%)

Si bien la capacitación ha logrado un desarrollo considerable, lamentablemente otras áreas complementarias para alcanzar un desarrollo integral de los servicios de mantenimiento no lo han hecho de la misma manera. Limitaciones en cuanto a procedimientos administrativos, organización, equipos, herramientas, normas y procedimientos, recurso humano, se transforman en un impedimento para la aplicación de los conocimientos y habilidades adquiridas.

GRAFICO N° 5 B
PROGRAMA CAPACITACION 1992
EXISTENCIA DE LIMITACIONES PARA LA
APLICACION DE LOS CONOCIMIENTOS

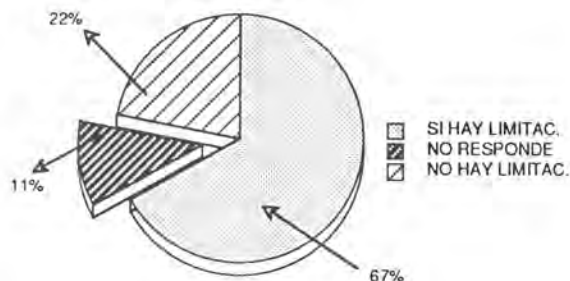

FUENTE: Jefaturas de Mito, 1992 PROGRAMA SIMSS

Lista de Cursos realizados

Mantenimiento Plantas Eléctricas.
Contratación Servicios Médicos.
Seminario Gases Médicos.
Mantenimiento de Motocicletas.
Mantenimiento de Equipo Odontológico.
Computación.
Seguridad Eléctrica Hospitalaria.
Mantenimiento Motores Eléctricos.
Mantenimiento Equipo Electrodomésticos.
Supervisión de Contratos.
Mantenimiento de Motocicletas.
Mantenimiento de Microscopios.
Preparativos Casos Desastres.
Motores fuera de Borda.
Mantenimiento de Bombas de Agua.
Computación MS-DOS, WP 5.1
Mantenimiento Equipo de Anestesia.
Computación QPRO, HG.
Teléfono II.
Mantenimiento de Pinturas
Fontanería.
Actualización de Secretarías.
Soldadura.
Capacitación de Instructores.

Publicaciones

Manual Usuario Word Perfect (David Martínez)
Mantenimiento Equipos Odontológicos (Marco A. Leiva)
Mantenimiento de Motocicletas (Wilbert Monge)
Mantenimiento de Máquinas Anestesia (Rolando Picado)
Mantenimiento de Microscopios (Omar Badilla).
Boletines CONEXION (9 ediciones/200 por mes)
Boletín Lámparas Fluorescentes.
Boletín Seguridad Eléctrica.
Boletín uso de las limas.

CAPITULO III

RECURSOS FINANCIEROS

- 3.1. Resumen del presupuesto año 1992
- 3.2. Estados financieros

3.1 RESUMEN PRESUPUESTO DE 1992

CUADRO Nº 9
RESUMEN GENERAL DE PRESUPUESTO Y SU LIQUIDACION, PERIODO 1992
En miles de colones

SEGURO DE:	ENFERMEDAD Y MATERNIDAD		INVALIDEZ, VEJEZ Y MUERTE	
	PRESUPUESTO *	EJECUTADO AL 31-12-92	PRESUPUESTO *	EJECUTADO AL 31-12-92
	PRESUPUESTO DE LA CAJA			
INGRESOS	48.210.804	46.658.798	25.687.061	25.851.374
SALDO INICIAL DE CAJA	100.632	100.822	22.399.654	22.399.654
INGRESOS (CON. Y DE CAP.)	48.193.804	46.656.797	48.086.715	48.251.028
EGRESOS	47.792.288	46.398.261	18.857.876	17.209.578
SALDO FIN, EN CAJA Y BANCOS	519.148	--	29.228.838.9	--
** SALARIO MINIMO EN CAJA Y BANCO	PRESUPUESTO DE OPERACIONES			
EGRESOS	48.628.945	47.664.060	17.005.342	16.459.944
	PRESUPUESTO DE INVERSIONES			
EGRESOS	2.624.933	1.752.840	50.000	784

* Incluye Modificaciones

** Saldo Mínimo en Caja y Banco

FUENTE: Departamento de Presupuesto, C.C.S.S.

3.2 ESTADOS FINANCIEROS

3.2.1 Seguro de Enfermedad y Maternidad

- a. Balance comparativo
- b. Estado comparativo productos y gastos

3.2.2 Seguro de Invalidez, Vejez y Muerte

- a. Balance comparativo
- b. Estado de productos y gastos
- c. Distribución de créditos para vivienda

3.2.3 Régimen No Contributivo de Pensiones por Monto Básico

- a. Balance de situación
- b. Estado comparativo de productos y gastos

3.2 ESTADOS FINANCIEROS

3.2.1 SEGURO DE ENFERMEDAD Y MATERNIDAD

a. Balance Comparativo

a.1 Activos

Del total de activos que posee el Seguro de Enfermedad y Maternidad al 31 de diciembre de 1992 (¢62,350 millones), ¢14,410 millones corresponden al grupo de activo circulante y ¢47,940 millones al activo fijo.

Al comparar estos resultados con los del año anterior se puede observar un aumento de ¢8,982 provocado principalmente por un aumento en el activo fijo de ¢8,474 millones.

- El rubro que contribuyó más al aumento en los activos fue el de la deuda estatal cuyo incremento fue de ¢4,299 millones.

- Inversiones

El total de inversiones transitorias o de corto plazo que posee el S.E.M. alcanza la suma de ¢1,384 millones. Sin embargo un 81.71% de las inversiones están constituidas por los bonos fiscales a largo plazo, composición que afecta negativamente el rendimiento promedio total.

- Cuentas por cobrar

El 82% de las cuentas por cobrar lo conforma la deuda que el Estado tiene con este régimen por las cuotas como patrono y como tal, atención a indigentes y sistema penitenciario y otros convenios especiales, suma que a corto plazo asciende a ¢50 millones y a largo plazo a ¢17,597; más ¢50 millones por servicios médicos de gobierno.

- Inventarios

Los renglones que forman este rubro de ¢6,899 millones a noviembre 1992, ¢499 millones que a diciembre 1991, son en orden de importancia por su participación:

Almacén General con ¢3,541 millones
Mercaderías en Tránsito con ¢1,900 millones
Farmacias con ¢858 millones
Proveedurías con ¢456 millones
Centros de Producción con ¢2,578 millones
Productos en Proceso ¢2,434 millones

a.2. Pasivo

El total de obligaciones que debe enfrentar el S.E.M. se dividen en dos: las que se esperan cubrir durante el año (por ¢5,473 millones) y las que sobrepasan ese período para su liquidación (pasivos a largo plazo) por ¢2,311.

Aún cuando el S.E.M. recupera el total de ¢5.069 millones en cuentas por cobrar a corto plazo, no podría hacer frente a su compromiso de ¢5,473 millones; no obstante si se lograra recuperar los ¢17,598 millones que adeuda el Estado, se podría mejorar la situación financiera del Régimen.

a.3 Patrimonio

El aumento del patrimonio neto de ¢6,793 millones de diciembre-92 sobre diciembre-91, se debe a las variaciones positivas en el exceso de productos sobre gastos del período enero-diciembre 1992 y a las revaluaciones efectuadas a todos los activos del régimen a noviembre 92.¹

1. Caja Costarricense de Seguro Social, Gerencia División Financiera, Sección de Contabilidad General. Análisis de Estados Financieros S.E.M. - I.V.M. Diciembre de 1992.

Cuadro No. 10
SEGURO DE ENFERMEDAD Y MATERNIDAD BALANCE COMPARATIVO
(Millones de colones)

ACTIVO	BALANCE AJUSTADO		VARIACION
	AL 31-12-92	AL 31-12-91	
ACTIVO CORRIENTE	14,410	13,902	(216)
Caja y Bancos	1,059	1,514	(455)
Inversiones transitorias	1,384	1,388	1
IVM cuenta corriente (SEM)	311	429	(118)
Cuentas por cobrar	5,069	4,741	328
Estimación incobrables (menos)	(483)	(819)	336
Inventarios	6,899	6,450	449
Gastos Diferidos	33	4	29
Productos acumulados	138	200	(62)
ACTIVO FIJO	47,940	39,466	8,474
Mobiliario, maq. y equipo neto	2,551	1,770	781
Obras de arte	19	19	0
Revaluación obras de arte	96	96	0
Revaluación mobiliario, maquinaria y equipo	1,238	1,050	188
Edificios neto	1,664	1,576	88
Revaluación edificios neto	11,217	9,278	1,939
Terreno	454	415	39
Revaluación terrenos	3,260	2,824	436
Construcciones	3,085	2,353	732
Inversión bonos	6,183	6,215	(32)
Deuda estatal, cuotas Seguro Social.	17,598	13,299	4,299
Otros activos	575	571	4
TOTAL ACTIVO	62,350	53,368	8,982
PASIVO			
PASIVO CORRIENTE	5,473	5,353	120
Cuentas a pagar a proveedores	1,894	1,326	568
* Cuentas a pagar a instituciones	2,311	2,649	(338)
Aportes p. fines científicos y técnicos	6	7	(1)
Otros pasivos	1,262	1,371	(109)
PASIVO A LARGO PLAZO	2,311	2,092	219
Cuentas por pagar	2,311	2,092	219
TOTAL PASIVO	7,784	7,445	339
PATRIMONIO	54,566	45,923	8,643
Patrimonio neto	49,951	43,158	6,793
Exceso productos sobre gastos	4,615	2,765	1,850
TOTAL PASIVO Y PATRIMONIO	62,350	53,368	8,982

FUENTE: Departamento de Contabilidad, Análisis Estados Financieros, Diciembre 1992. C.C.S.S.

*Se registran en este renglón las sumas que la Caja le recaude a otras instituciones mediante el sistema de planilla patronal.

GRAFICO # 6

SEGURO DE ENFERMEDAD Y
MATERNIDAD
BALANCE COMPARATIVO
1992-1991

FUENTE: Sección Contabilidad, C.C.S.S.

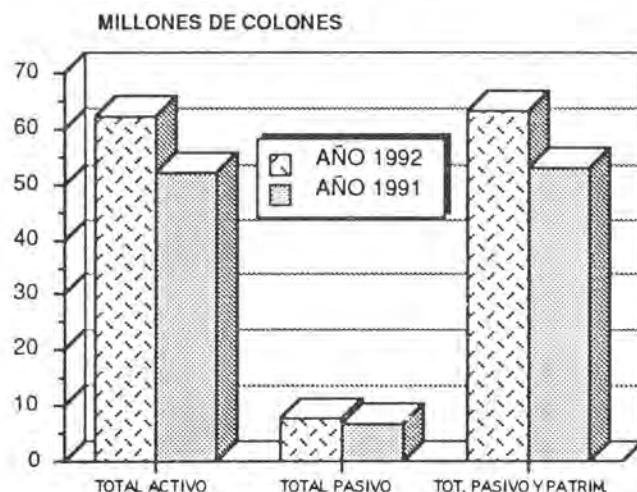

b. ESTADO COMPARATIVO DE PRODUCTOS Y GASTOS

b.1. Productos

- Del total de Productos registrados al mes de diciembre-92 ¢53,327 millones, el 86.33% se obtuvo de la recaudación neta de cuotas, un 19% más que lo recaudado a diciembre 1991.
- El rubro Servicios registra los ingresos por servicios administrativos y los ingresos por servicios médicos.
- Otros registra los recursos obtenidos de los productos por intereses, específicamente en las inversiones tanto a corto como a largo plazo, multas y recargos de planilla, alquileres; venta de activos y productos varios.

b.2 Gastos

Del total de Gastos ¢48,712 millones, la partida de servicios es la de mayor consumo de productos; el gasto en Servicios Personales fue de ¢24,049 millones, ¢4,252 millones más que en el 91 y en No Personales ¢3,421 millones, ¢552 millones más que en el año anterior. Este incremento se debe a aumentos decretados por el gobierno y a las reclasificaciones de puestos.

Le sigue la partida Materiales y Suministros con un gasto de ¢10,416 millones, suma que representa el 21.38% del total de gastos, de los cuales ¢4,396 millones corresponden a medicamentos ¢1,336 millones más que en el 91 (en 1991 el gasto en medicamentos fue de ¢3,060 millones).

Cuadro N° 11
SEGURO DE ENFERMEDAD Y MATERNIDAD, ESTADO DE PRODUCTOS Y GASTOS 1992 - 1991
- Millones de colones -

PRODUCTOS	1992	%	1991	%	VARIACION
Cuotas netas	46,038	86.33	35,917	83.78	10,121
Servicios	4,964	9.31	3,742	8.73	1,222
Otros	2,325	4.36	3,209	7.49	(884)
TOTAL PRODUCTOS	53,327	100.00	42,868	100.00	10,459
GASTOS					
Servicios personales y no personales	27,679	51.90	22,952	53.54	4,727
Consumo materiales y suministros	10,417	19.53	8,041	18.75	2,376
Aportes y contribuciones patronales	5,001	9.37	4,120	9.61	881
Depreciaciones	948	1.77	545	1.27	403
Gastos Capitalizables	(1,046)	(1.96)	(829)	(1.93)	(217)
Subsidios de Enfermedad y Maternidad	2,679	5.02	1,918	4.47	761
Otras prestaciones	1,003	1.88	668	1.55	335
Becas y capacitación	146	0.27	100	0.23	46
Gastos diversos	1,180	2.21	761	1.77	419
Estimación incobrables	5	0.01	179	0.42	(174)
Ajustes períodos anteriores	700	1.31	1,655	3.86	(955)
Distribución costos servicios	50	0.09	37	0.09	13
TOTAL GASTOS	48,762	91.40	40,147	93.65	8,602
EXCESO NETO PRODUCTOS S/GASTOS	4,565	8.60	2,724	6.35	1,857

FUENTE: Sección Contabilidad General, Presentación Estados Financieros 1992-1991 - C.C.S.S.

GRAFICO #7

SEGURO DE ENFERMEDAD Y MATERNIDAD
ESTADO DE PRODUCTOS Y GASTOS
1992-1991

FUENTE: Sección Contabilidad General

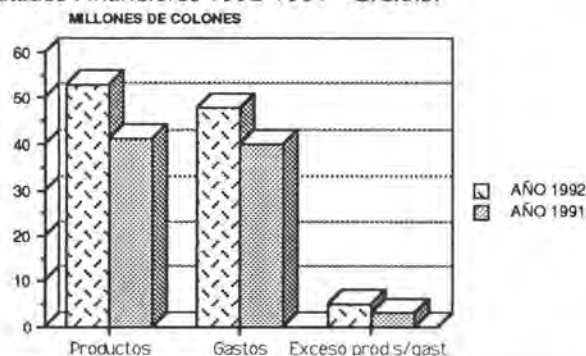

3.2.2 Régimen Invalidez, Vejez y Muerte ²

a. BALANCE DE SITUACION COMPARATIVO

a.1. Activos

- El total de activos que posee el Seguro de I.V.M. al 31 de diciembre de 1992 asciende a ¢56,952 millones, de los cuales un 39.92% (¢22,737 millones) corresponde al activo fijo.

Se observa un aumento de un 80.94% (¢10,855 millones) en relación con el período anterior, provocado principalmente por un aumento en el activo corriente. El rubro que contribuyó más al aumento de los activos fue Inversiones transitorias cuyo incremento fue de ¢ 7.990 millones respecto a lo registrado a diciembre 91 (27.12%).

- Cuentas por cobrar

En las cuentas por cobrar a corto plazo, destacan las deudas que tienen las Instituciones tanto del sector público como del privado por concepto de cuotas obreras y patronales. El 16% del total de activos fijos lo constituye la deuda que tiene el Estado con este Régimen. La deuda del Estado a largo plazo era de ¢2,320 millones al mes de diciembre 1991 y a diciembre 1992 esa deuda es de ¢3.562 millones.

a.2. Pasivo

- El total de obligaciones que debe enfrentar IVM están divididas en dos: Las que se esperan cubrir durante el ciclo de operación de un año por ¢904 millones; y las que sobrepasan ese período, "Pasivos a largo plazo", por un monto de ¢28 millones.
- Préstamos hipotecarios, cuyo monto asciende a ¢9.891, el renglón con mayor participación es el de préstamos de vivienda particulares, equivalente al 75% del total. Si I.V.M. recuperara el total de cuentas por cobrar a corto plazo, podría hacer frente a sus compromisos, pues las primeras suman ¢ 1,610 millones y los segundos ¢904 millones. Al igual que para el S.E.M., si se recuperan los ¢3,562 millones que adeuda el Estado, mejoraría su situación financiera.

² Caja Costarricense de Seguro Social, Gerencia División Financiera, Sección de Contabilidad General. Análisis de Estados Financieros S.E.M. - I.V.M. Diciembre de 1992.

Cuadro No.12
SEGURO INVALIDEZ, VEJEZ Y MUERTE • BALANCE COMPARATIVO
(Millones de colones)

CUENTAS	BALANCE AJUSTADO		VARIACION
	AL 31-12-92	AL 31-12-91	
ACTIVO CORRIENTE	34,215,403	25,450,775	8,764,628
Bancos	1,898,936	1,366,442	532,494
Inversiones transitorias	29,453,323	21,462,495	7,990,828
Bonos Corto Plazo	0	0	0
Cuentas por cobrar	2,065,339	1,790,598	274,741
Estimación Incobrables	(456,146)	(396,175)	(59,971)
Gastos Diferidos	0	0	0
Productos acumulados	1,253,951	1,227,364	26,587
ACTIVO FIJO	22,737,004	20,646,320	2,090,684
Obras de Arte	20	20	0
Edificios Neto	56,706	58,403	(1,697)
Revaluación Edificios Neto	1,121,830	602,698	519,132
Construcciones y Remodelaciones	0	0	0
Terrenos	69,026	69,026	0
Revaluación Terrenos	2,010,370	1,637,796	372,574
Inversiones Bancos Largo Plazo	300,000	300,000	0
Inversión en Bonos Largo Plazo	4,149,311	4,352,457	(203,146)
Hipotecas y Documentos por cobrar Neto	1,261,887	1,104,242	157,645
Préstamos Hipotecarios y Otros	9,891,157	9,888,936	2,221
Préstamos a Instituciones	50,000	50,000	0
Deuda Estatal Cuota e Intereses	3,561,616	2,319,581	1,242,035
Otros Activos	265,081	263,162	1,919
TOTAL ACTIVO	56,952,407	46,097,095	10,885,312
PASIVO			
PASIVO CORRIENTE	903,805	852,771	51,034
Varios Acreedores	81,527	20,393	61,134
Cuentas por Pagar al SEM	310,809	429,333	(118,524)
Depósitos Custodia Garantía y Otros	324,062	226,011	98,051
Productos Diferidos	0	0	0
Gastos Acumulados	199,326	183,146	16,180
Otros Pasivos	(11,919)	(6,112)	(5,807)
PASIVO LARGO PLAZO	28,403	21,594	6,809
Cuentas por pagar Gobierno	28,403	21,594	6,809
Deducción Giros Anulados			
TOTAL PASIVO	932,208	874,364	57,844
RESERVAS PAGO DE PENSIONES			
Reserva Pensiones Curso de Pago	42,749,850	34,022,828	8,727,022
Reserva Pensiones y Beneficio Futuro mas: aumento neto del periodo	3,313,847	2,323,637	990,210
Otras Reservas	9,769,718	8,727,021	1,042,697
	186,783	149,244	37,539
TOTAL RESERVAS	56,020,198	45,222,731	10,797,467
TOTAL PASIVO Y RESERVAS	56,952,406	46,097,095	10,855,311

GRAFICO Nº 8

SEGURO INVALIDEZ, VEJEZ Y MUERTE
BALANCE COMPARATIVO

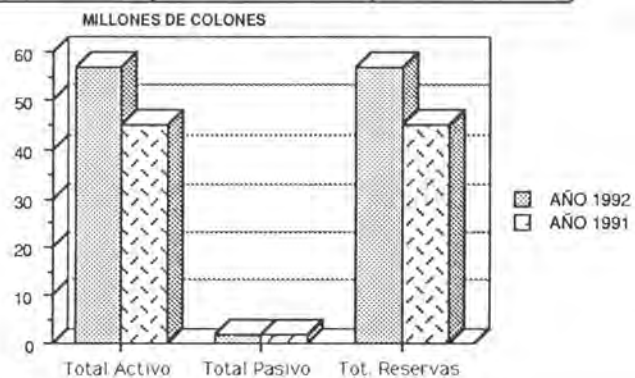

FUENTE: Departamento de Contabilidad, Análisis Estados Financieros, Diciembre 1992. C.C.S.S.

b. ESTADO DE PRODUCTOS Y GASTOS ³

b.1 Productos

El total de Productos registrados al terminar los doce meses de 1992 suman ₡26,177 millones, de los cuales un 67.7% fueron obtenidos de la recaudación de las cuotas netas, un 31.8% por concepto de intereses y el resto de las multas, recargo planillas, alquileres y varios.

De la relación del total de Productos de 1992 con el acumulado a diciembre 91, se observa un aumento de ₡4,881 millones ocasionado principalmente por el incremento de las cuotas netas.

b.2 Gastos

Los rubros que absorbieron la mayor cantidad en orden de importancia fueron: pensiones e indemnizaciones 84.5%, atención médica a pensionados 9.8% y un 4.3% en contribución gastos administración S.E.M.; el resto se utilizó para cubrir compromisos por servicios (personales y no personales) y depreciación.

Cuadro N° 13
SEGURO DE INVALIDEZ, VEJEZ Y MUERTE
ESTADO DE PRODUCTOS Y GASTOS 1992 - 1991
- En Miles de Colones-

PRODUCTOS	1992	%	1991	%	VARIACION
Cuotas netas	18,128,276	67.70	13,883,101	63.40	4,245,175
Servicios	8,509,296	31.78	7,859,986	35.90	649,310
Otros	140,049	0.52	153,284	0.70	(13,135)
TOTAL PRODUCTOS⁴	26,777,621	100.00	21,896,371	100.00	4,881,250
GASTOS					
Servicios personales y no personales	49,790	0.29	34,803	0.16	14,987
Consumo materiales y suministros	9,079	0.05	3,462	0.02	5,617
Pensiones e Indemnizaciones	14,370,722	84.49	11,362,895	51.89	3,007,827
Administración	737,498	4.34	547,798	2.50	189,700
Atención Médica Pensionados	1,610,652	9.47	1,275,659	5.83	334,993
Depreciaciones	71,296	0.42	13,443	0.06	57,853
Ajustes de Periodos Anteriores	143,747	0.85	(171,314)	0.78	(27,567)
Otros	15,119	0.09	102,605	0.47	(87,486)
TOTAL GASTOS	17,007,904		13,169,351	60.14	3,838,553
EXCESO NETO PRODUC. S/GASTOS	9,769,718		8,727,020	39.86	1,042,698

FUENTE: Sección Contabilidad General, Presentación Estados Financieros 1992-1991 - C.C.S.S.

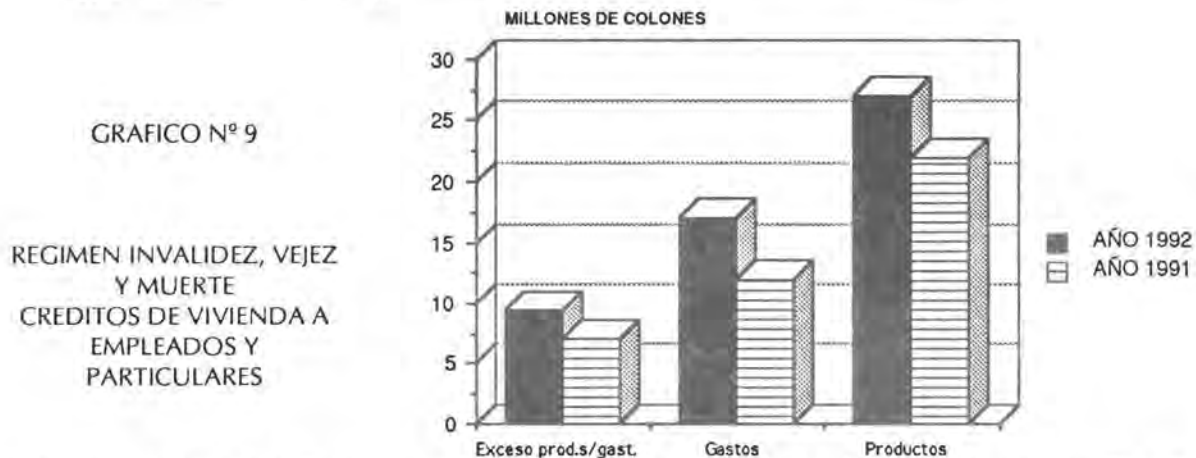

3. Caja Costarricense del Seguro Social, Gerencia División Financiera, Sección Contabilidad General - Análisis de estados financieros SEM - IVM. Diciembre 1992

CUADRO N° 14
REGIMEN INVALIDEZ, VEJEZ Y MUERTE
C. CREDITOS PARA VIVIENDA A EMPLEADOS Y PARTICULARES POR PROVINCIA, 1992

CREDITO	TOTAL COLONES	PROVINCIAS						
		SAN JOSE	ALAJUELA	CARTAGO	HEREDIA	GUANACASTE	PUNTARENAS	LIMON
A EMPLEADOS								
COMPRA/CONSTRUCCION DE CASA	264.720.250 173 CASOS	174.908.000 111 CASOS	20.762.000 16 CASOS	29.486.000 19 CASOS	31.591.250 21 CASOS	600.000 1 CASO	2.670.000 2 CASOS	4.703.000 3 CASOS
+ MEJORAS	6.542.000 4 CASOS	5.642.000 3 CASOS	- -	900.000 1 CASO	- -	- -	- -	- -
TOTALES	221.262.250 117 CASOS	180.550.000 114 CASOS	20.762.000 16 CASOS	30.386.000 20 CASOS	31.591.250 21 CASOS	600.000 1 CASO	2.670.000 2 CASOS	4.703.000 3 CASOS
A PARTICULARES								
COMPRA/CONSTRUCCION DE CASA	364.844.000 181 CASOS	265.020.000 127 CASOS	29.462.000 15 CASOS	25.278.000 15 CASOS	42.903.000 23 CASOS	- -	- -	2.181.000 1 CASO
COMPRA/CONSTRUCCION DE APARTAMENTOS	35.820.000 11 CASOS	31.320.000 9 CASOS	- -	1.500.000 1 CASO	3.000.000 1 CASO	- -	- -	- -
MEJORAS CASA	1.750.000 2 CASOS	1.750.000 2 CASOS	- -	- -	- -	- -	- -	- -
COOPERATIVAS O ASOC. SOLIDARISTA	15.000.000 1 CASO	- -	- -	15.000.000 1 CASO	- -	- -	- -	- -
COMPRA LOTE	28.775.833 34 CASOS	- -	- -	- -	- -	28.775.833 34 CASOS	- -	- -
TOTALES COLONES	446.189.833	298.090.000	29.462.000	41.778.000	45.903.000	28.775.833	-	2.181.000
TOTALES CASOS	229	138	15	17	24	34	-	1
RESUMEN								
TOTALES COLONES	717.452.083	478.640.000	50.224.000	72.164.000	77.494.250	29.375.833	2.670.000	6.884.000
TOTALES CASOS	406	252	31	37	45	35	2	4

FUENTE: SECCION SISTEMAS DE CREDITO, C.C.S.S.

GRAFICO N° 10

REGIMEN INVALIDEZ, VEJEZ Y MUERTE
CREDITOS DE VIVIENDA A EMPLEADOS Y PARTICULARES

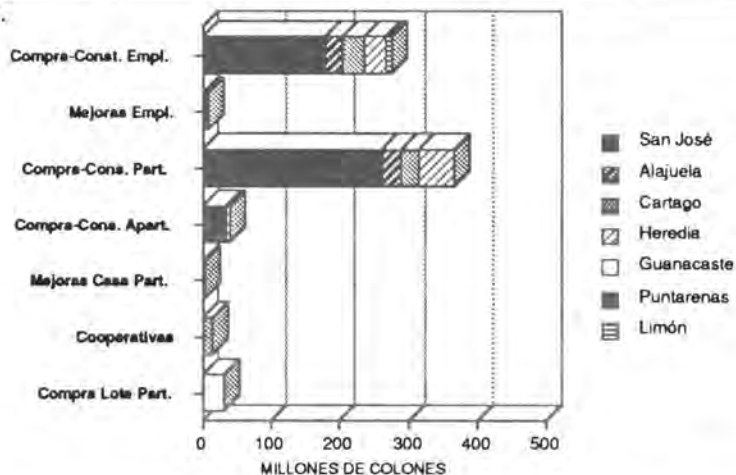

3.2.3 Régimen No Contributivo de Pensiones

Cuadro N° 15
REGIMEN NO CONTRIBUTIVO DE PENSIONES POR MONTO BASICO
A. BALANCE COMPARATIVO
(Ajustado al 31 Diciembre 1991 - 1992)
- En Miles de Colones -

CUENTAS	BALANCE AJUSTADO			
	AL 31-12-92	%	AL 31-12-91	%
ACTIVO				
ACTIVO CORRIENTE	1,707,954	57.77	1,519,159	99.08
Bancos	11,737	0.40	59,903	3.91
Cuentas por cobrar	800,922	27.09	1,425,083	92.95
Inversiones a Corto Plazo	888,710	30.06	33,333	2.17
Productos Acumulados	6,586	0.22	840	0.05
ACTIVO FIJO	1,248,547	42.23	14,023	0.92
Ctas. por Cob. a Largo Plazo	1,248,547	42.23	14,023	0.92
TOTAL ACTIVO	2,956,501	100.00	1,533,182	100.00
PASIVO				
PASIVO CORRIENTE	124,869	4.22	564,324	36.81
Cuentas por Pagar	13,999	0.47	452,945	29.54
Gastos Acumulados	109,060	3.69	109,501	7.14
Provisiones	1,810	0.06	1,877	0.12
TOTAL PASIVO	124,869	4.22	564,324	36.81
PATRIMONIO				
Patrimonio	2,831,633	95.78	968,858	63.19
Patrimonio neto	968,858	32.77	352,731	23.01
MAS:				
Exc. Prod. s/Gas. d. Período	1,862,775	63.01	616,127	40.19
TOTAL PASIVO Y PATRIMONIO	2,956,501	100.00	1,533,181	100.00

FUENTE: Sección Contabilidades Especiales, C.C.S.S.

GRAFICO N° 11
REGIMEN NO CONTRIBUTIVO
DE PENSIONES POR MONTO
BASICO
BALANCE DE SITUACION
AJUSTADO

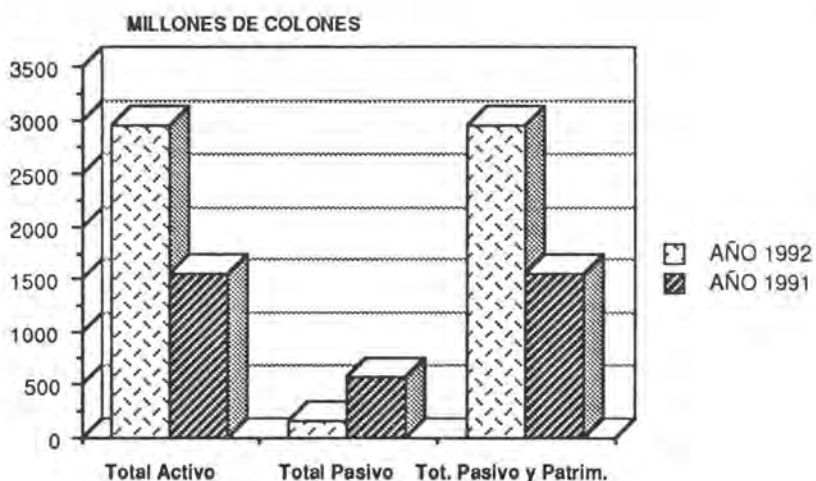

Cuadro N° 16
REGIMEN NO CONTRIBUTIVO DE PENSIONES POR MONTO BASICO
B. ESTADO DE PRODUCTOS Y GASTOS
AL 31 DE DICIEMBRE DE 1992

PRODUCTOS	MONTOS	%
ORDINARIOS	3,615,933,333.33	98.44
Recargo sobre Planillas Seguro Social	1,750,000,000.00	47.65
Impuesto de Ventas	1,738,000,000.00	47.32
Aportes del Estado Pensiones de Guerra	127,833,333.33	3.48
Aport. Estado Pens. Parál. Cerebral Profunda	0.0	0.00
APORTE DESAF-PENSIONES DE GUERRA	0.0	0.00
APORTE DESAF-RNC	0.0	0.00
OTROS	57,123,276.85	1.55
Intereses Titulos Propied. Deuda Interna	0.0	0.00
Intereses Invers. Transit. Pens. Guerra	15,049,397.45	0.41
Intereses Invers. Transit. Décimo Tercer Mes	0.00	0.00
Intereses Inversión Transitoria Fdo. Reserva	41,878,007.54	1.14
Otros Ingresos	195,871.86	0.01
TOTAL PRODUCTOS	3,672,956,610.18	99.99
GASTOS		
ORDINARIOS	1,813,184,452.23	49.37
Pensiones de Guerra		
Menos: Cheques Anulados	81,080,942.50	2.21
Pensiones No Contributivas		
Menos: Cheques Anulados	1,231,226,152.45	33.52
Pens. Parál. Cerebral Profunda		
Menos: Cheques Anulados	57,208,050.00	1.56
Servicio Médico Hospitalario	258,861,701.78	7.05
Servicio de Administración	69,534,000.00	1.89
Décimo Tercer Mes R.N.C.P.	104,023,658.00	2.83
Décimo Tercer Mes Pensiones de Guerra	6,460,878.75	0.18
Décimo Terc. Mes Pens. Parál. Cerebral Profund.	4,789,068.75	0.13
OTROS	(3,002,622.15)	(0.18)
Otros Ajustes Períodos Anteriores	(6,596,560.80)	(0.18)
Gastos Varios	3,593,938.65	0.10
TOTAL GASTOS	1,810,181,830.08	49.19
EXCESO INGRESOS SOBRE GASTOS	1,862,774,780.10	50.72

FUENTE: Sección Contabilidad Especiales, C.C.S.S.

GRAFICO N° 12
REGIMEN NO CONTRIBUTIVO
DE PENSIONES POR MONTO BASICO
Distribución de productos y gastos

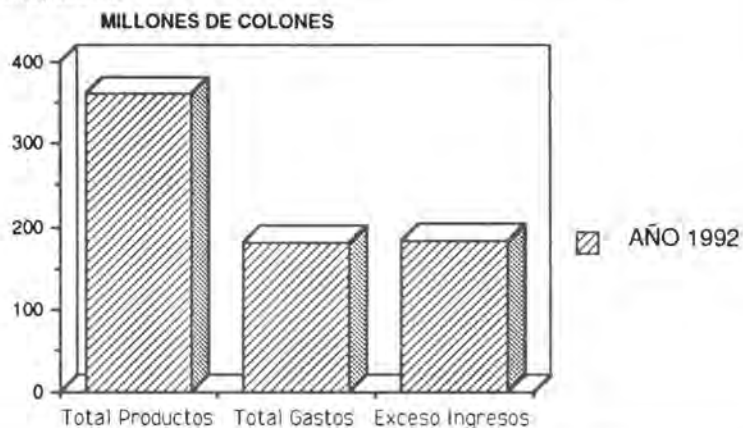

Capítulo IV

RECURSOS FISICOS DESARROLLO E INVERSION EN INFRESTRUCTURA

- 4.1 Obras nuevas
- 4.2 Ampliaciones, remodelaciones y otros

4.1. OBRAS NUEVAS

CUADRO N° 17
INVERSION EN OBRAS NUEVAS
AÑO 1992

NOMBRE DEL CENTRO	Inversión en miles de Colones			AREA m ²	ESTADO DE LA OBRA
	ANTES 92	EN 1992	ACUMULADO		
Clínica Sardinal	--	16.295	16.295	582	En proceso
Clínica Santa Bárbara	--	15.035	15.035	726	En proceso
Clínica Paso Tempisque	--	16.645	16.645	624	En proceso
Clínica La Suiza	22.298	46.709	69.007	1100	En proceso
Hospital Quepos	705.209	67.981	773.190	9500	En proceso
Clínica Chacarita	--	28.828	28.828	1100	En proceso
Plaza Hospital Dr. Calderón Guardia	11.076	33.305	44.381	--	Concluída
Clínica Barranca	19.973	51.984	71.957	1004	Concluída
Cuidados Intensivos H.S.J.D.	6.959	64.808	71.767	470	En proceso
Clínica Monterrey	--	681	681	490	Concluída

FUENTE: Dirección de Recursos Físicos, C.C.S.S.

4.2. AMPLIACIONES, REMODELACIONES, REESTRUCTURACIONES

CUADRO N° 18
AMPLIACIONES, REMODELACIONES, REESTRUCTURACIONES
AÑO 1992

NOMBRE DEL CENTRO	Inversión en miles de Colones			AREA m ²	ESTADO DE LA OBRA
	ANTES 92	EN 1992	ACUMULADO		
Aire, Acond. Hospital Nal. de Niños	35.021	27.627	62.648	*	Concluída
Reparación Aguas Los Chiles	--	2.450	2.450	*	En proceso
Reparación Aguas Upala	--	2.490	2.490	*	Concluída
Ampliación Hospital San Ramón	7.097	10.019	17.116	506	En proceso
Emergencia Hospital Cartago	387.736	15.424	403.160	*	Concluída
Emergencia Hospital Guápiles	86.434	349.000	435.434	860	Concluída
Ampliación Talleres	4.091	--	4.091	*	En proceso
Reest. Clínica Francisco Bolaños	27.416	38.644	66.060	*	En proceso
Reest. Hospital Alajuela	24.974	7.669	32.643	*	En proceso
Reest. Hospital Dr. Tony Facio, Limón	110.482	220.742	331.224	*	En proceso
Reest. Hospital México y Aire Acondic.	299.088	125.307	424.395	*	En proceso

* Reestructuraciones y otros

FUENTE: Dirección de Recursos Físicos, C.C.S.S.



**Inauguración Plaza Hospital
Calderón Guardia.**

**Consulta Externa de la
Clínica de Barranca**



**Vista Interna de la
Clínica Monterrey**

Capítulo V

RECURSOS MATERIALES

5.1 Gasto en materiales y suministros, equipo y maquinaria

Cuadro N° 19
SEGURO ENFERMEDAD Y MATERNIDAD
GASTO DE MATERIALES Y SUMINISTROS, EQUIPO Y MAQUINARIA
AÑO 1991 - 1992

CONCEPTO	AÑOS		VARIACIONES	
	1992	1991	ABSOLUTA	RELATIVA
MATERIALES Y SUMINISTROS				
Herramientas Rep. p/Mantenimiento	1.599	0	1.599	
Medicinas	4.396.078	3.059.858	1.336.220	43.67
Productos químicos	891.856	712.060	179.796	25.25
Productos alimenticios	892.025	720.516	171.509	23.80
Formularios y papelería IBM	17.804	17.696	108	0.61
Productos de papel y carbón	137.447	128.933	8.514	6.60
Impresos y otros	155.265	119.076	36.189	30.39
Envases y empaques médicos	217.046	175.017	42.029	24.01
Combustibles y grasas	335.618	324.652	10.966	3.38
Textiles y vestuarios	678.121	599.675	78.446	13.08
Instrumentos y herramientas	12.754	10.672	2.082	19.51
Instrumento médico y laboratorio	427.364	1.319.659	(892.095)	(67.60)
Llantas y neumáticos	22.620	18.576	4.044	21.77
Repuestos equipo transporte	44.898	37.207	7.691	20.67
Otros repuestos	365.790	275.454	90.336	32.80
Útiles y materiales de oficina	77.624	59.999	17.625	29.38
Útiles y materiales de limpieza	49.894	42.055	7.839	18.64
Materiales médicos	17.080	14.428	2.652	18.38
Útiles cocina y comedor	28.570	26.339	2.231	8.47
Otros útiles y materiales	40.287	27.234	13.053	47.93
Materiales construcción y mantenimiento	322.065	275.325	46.740	16.98
Herramientas para equipo transporte	418	212	206	97.17
Otros materiales y suministros	29.087	17.682	11.405	64.50
Útiles para laboratorio informática	50.883	33.693	17.190	51.02
Repuestos base equipo instalación planta	8.128	19.436	(11.308)	(58.18)
Artículo y gastos para recepciones	5.660	5.042	618	12.26
Accesorios, repuestos p/eq. transporte	26	77	(51)	(66.23)
Inst. Ac. Mat. Médico Quir. Odontológico	1.190.100	-	1.190.100	
TOTAL DE MATERIALES Y SUMINISTROS	10.416.307	8.040.573	2.375.734	29.55
INVERSION MOBIL, MAQUINARIA Y EQUIPO				
Equipo de Transporte	194.098	179.529	14.569	8.12
Eq. Aseo Higiene y Seguridad	28.937	18.147	10.790	59.46
Equipo de Cocina y Comedor	98.516	82.003	16.513	20.14
Eq. de Laboratorio Clínico	188.440	130.960	57.480	43.89
Eq. Lab. Control de Calidad	6.558	3.087	3.471	112.44
Equipo de Odontología	54.441	48.925	5.516	11.27
Equipo de Oficina	170.919	135.101	35.818	26.51
Eq. Produc. Gráfico y Audio	65.594	43.402	22.192	51.13
Eq. de Produc. Industrial	129.935	120.739	9.196	7.62
Eq. Mekan. Eléct. y Uso Gral.	149.229	93.606	55.623	59.42
Equipo Médico Quirúrgico	1.474.693	845.859	628.834	74.34
Equipo para Comunicación	79.169	59.436	19.733	33.20
Maquinaria estacionaria	143.678	130.173	13.505	10.37
Mob. Clínico Hospitalario	174.457	137.048	37.409	27.30
Mob. de cocina y Comedor	10.942	8.802	2.140	24.31
Mobiliario de Oficina	48.432	35.308	13.124	37.17
Mob. de Uso General	96.345	71.115	25.230	35.48
Equipo Mob. Maq. por Reubicar	282.505	283.622	(1.117)	(0.39)
Mobiliario de Informática	392.168	293.830	98.338	33.47
Libros Según Tipo y Caract.	10.912	10.276	636	6.19
TOTAL MOBILIARIO, MAQUINARIA Y EQUIPO	3.799.966	2.730.968	1.069.000	39.14
TOTAL GENERAL	14.216.636	10.771.541	3.445.097	68.69

FUENTE: Departamento de Contabilidad, Sección Contabilidades Especiales, C.C.S.S.

GRAFICO N° 13

SEGURO ENFERMEDAD Y MATERNIDAD
GASTO EN MATERIALES Y SUMINISTROS,
EQUIPO Y MAQUINARIA

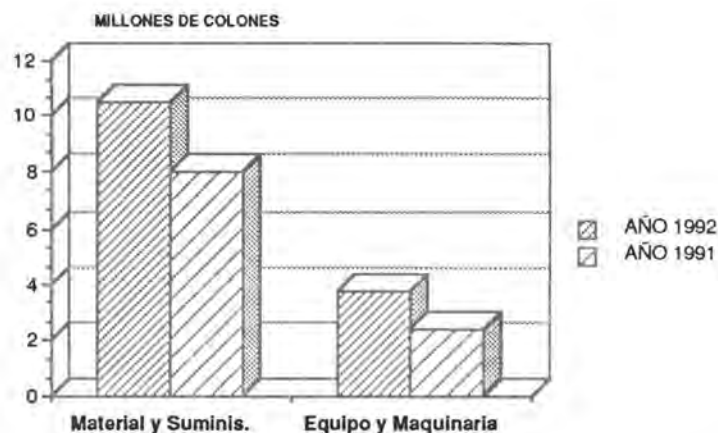

FUENTE: Depto. de Contabilidad

Capítulo VI

PRODUCCION INDUSTRIAL

6.1 Unidades producidas y sus costos

6.1 UNIDADES PRODUCIDAS Y SUS COSTOS

CUADRO N° 20
 SEGURO ENFERMEDAD Y MATERNIDAD
 UNIDADES PRODUCIDAS Y SUS COSTOS POR CENTRO DE PRODUCCION
 PERIODO 1992 - 1991
 (Cifras en Miles)

CENTRO DE PRODUCCION	CANTIDAD PRODUCIDA (unidades)		COSTO PRODUCCION (colones)		COSTO PROMEDIO UNITARIO (colones)	
	1992	1991	1992	1991	1992	1991
Laboratorio Productos Farmacéuticos	4.589.1	4.938.0	286.400.2	204.319.6	62.41	41.38
Laboratorio Soluciones Parenterales	2.922.0	3.007.3	248.768.8	214.991.0	85.14	78.50
Laboratorio Optico	18.8	16.4	10.380.2	28.907.1	552.14	1.760.38
Fábrica de Ropa	741.2	967.3	278.723.0	246.996.4	376.04	255.35
Laboratorio Reactivos Químicos	110.8	81.0	15.848.8	19.952.4	143.05	246.33
Lavandería Central	4.463.9	4.224.6	106.445.7	133.333.2	23.85	31.56
Lavandería Zeledón Venegas	4.589.1	4.467.3	127.838.3	131.313.9	27.86	29.39
TOTAL	17.434.9	17.701.9	1.074.406.0	979.813.6	1.270.48	2.438.12

FUENTE: DIRECCION PRODUCCION INDUSTRIAL

CUADRO N° 14
 SEGURO DE ENFERMEDAD Y MATERNIDAD
 PRODUCCION TOTAL EN 1992-1991

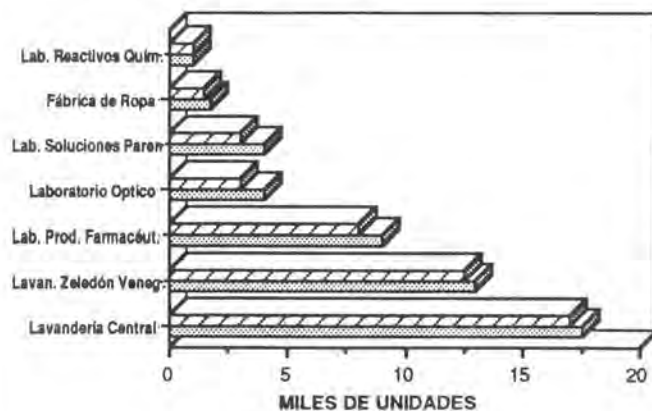

CUADRO N° 15
 SEGURO DE ENFERMEDAD Y MATERNIDAD
 COSTOS DE PRODUCCION 1992-1991

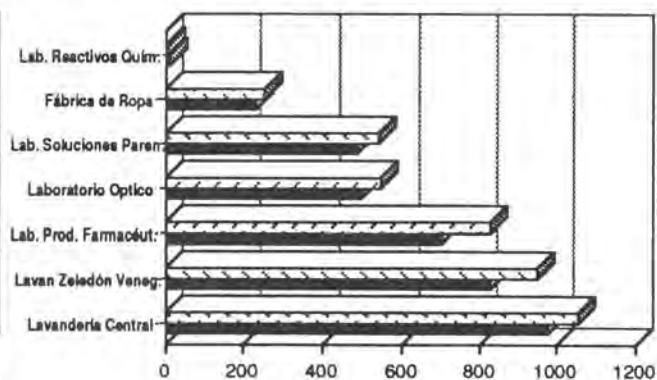

Capítulo VII

PRESTACIONES SANITARIAS

- 7.1 Cobertura
- 7.2 Atención hospitalaria

7.1 COBERTURA

CUADRO N° 21
CAJA COSTARRICENSE DE SEGURO SOCIAL
POBLACION NACIONAL POR CONDICION DE ASEGURAMIENTO
1988-1992

AÑO	POBLACION NACIONAL	ASEG. DIRECTO ASALAR.	ASEG. DIRECTO CUENTA PROPIA	ASEG. DIRECTO CONVENIO	ASEG. CUENTA ESTADO FAMILIAR	DEPEND. DE A.D.A.*	PENSION DE C.C.S.S.	PENSION RBOIM BSPBC.	PENSION REGIMEN NO CONTRIB.	DEPEND. DE PENSION	NO ASEGUR.	% COBERTURA
1988	2,876,265	507,907	124,792	43,186	279,509	1,216,593	52,578	22,434	44,030	57,140	528,906	81.64
1989	2,954,330	531,474	126,634	47,115	278,298	1,248,245	57,690	24,182	47,625	80,288	512,779	82.64
1990	3,032,394	544,733	130,210	50,815	280,496	1,241,046	62,601	26,735	49,753	96,753	547,252	81.96
1991	3,108,342	554,805	134,740	49,769	331,660	1,315,979	67,185	28,173	50,361	106,374	469,296	84.90
1992	3,184,290	595,163	144,891	50,705	300,279	1,344,290	74,760	28,027	49,761	102,207	494,207	84.48

FUENTE: Dirección Actuarial y de Planificación Económica. Departamento de Estadística

- Estadística de Patronos, Trabajadores y Salarios
- D.A.P.B.: "Series Estadísticas Trabajadores. Asegurados Directos Activos. Mapa de Colizante e Ingreso promedio"
- Durán Valverde, Fabio. "Evolución de la cobertura contributiva del SEM"
- Encuesta Hogares de Propósitos Múltiples.
- CELADE: Estimaciones y Proyecciones de Población, 1950-2015
- DAPE: Proyecciones de Población, 1955-2050.

* A.D.A.= Asegurados Directos Activos

GRAFICO N° 16
SEGURO DE ENFERMEDAD Y MATERNIDAD
POBLACION ASEGURADA Y NO CUBIERTA



GRAFICO N° 17
COBERTURA DEL SEGURO SOCIAL
- 1992 -



CUADRO Nº 22
SEGURO DE ENFERMEDAD Y MATERNIDAD
ASEGURADOS DIRECTOS ACTIVOS
CLASIFICADOS EN ASALARIADOS Y NO ASALARIADOS
Y PORCENTAJE DE LA PEA
AÑOS: 1988 - 1992

AÑO	POBLACION ECONOM. ACTIVA	TOTAL DIRECTOS ACTIVOS	ASALARIADOS	NO ASALARIADOS		% PROTECCION PEA
				CUENTA PROPIA	CONVENIOS ESPECIALES	
1988	1,015,481	675,885	507,907	124,792	43,186	66.56
1989	1,044,677	705,223	531,474	126,634	47,115	67.51
1990	1,074,205	725,758	544,733	130,210	50,815	67.56
1991	1,104,066	739,314	554,805	134,740	49,769	66.96
1992	1,160,375	790,759	595,163	144,891	50,705	68.15

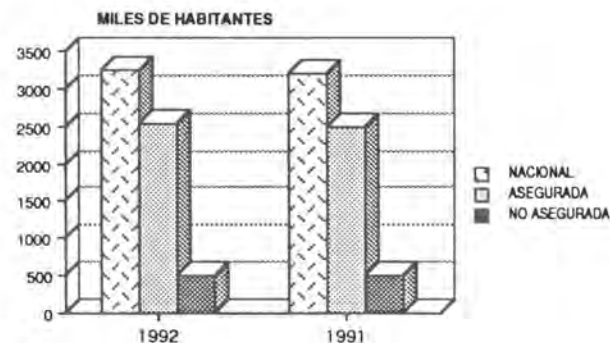
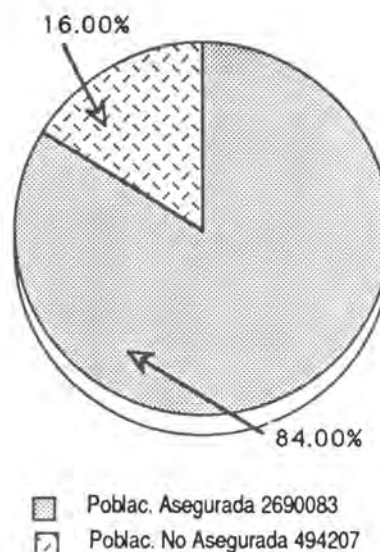
FUENTE: Estadística de Patronos, Trabajadores y Salarios.
 Estimaciones y Proyecciones PEA por sexo y edad 1959 - 2000, Depto. Estadística. de la Dirección Actuarial y de Planificación Económica.

GRAFICO Nº 18
SEGURO ENFERMEDAD Y MATERNIDAD
COBERTURA CONTRIBUTIVA DE LA POBLACION

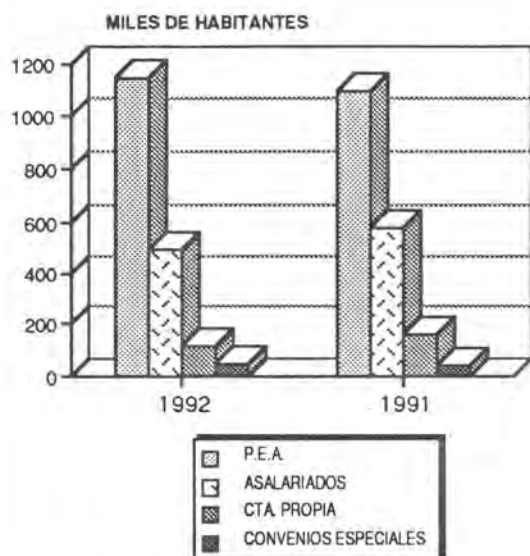

FUENTE: Dirección actuarial y planificación económica. Depto. de Estadística.

GRAFICO Nº 19
SEGURO DE ENFERMEDAD Y MATERNIDAD
COBERTURA CONTRIBUTIVA DE LA POBLACION NACIONAL

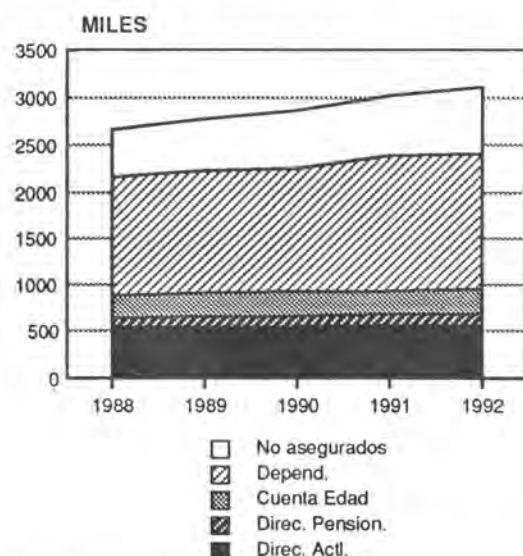

FUENTE: Dirección actuarial y planificación económica.

CUADRO N° 23
 SEGURO DE ENFERMEDAD Y MATERNIDAD
 TRABAJADORES ASEGURADOS DIRECTOS ACTIVOS E INGRESOS (1) PERCIBIDOS
 SEGUN SECTOR INSTITUCIONAL
 AÑOS: 1991 - 1992
 (cifras a junio)

DESCRIPCION	Trabajadores		Ingresos (en miles de colones)		Porcentaje de Ingresos	
	1992	1991	1992	1991	1992	1991
TOTAL	<u>790,759</u>	<u>739,314</u>	<u>24,461,535</u>	<u>17,792,749</u>	<u>100.00</u>	<u>100.00</u>
Asalariados	<u>595,163</u>	<u>554,805</u>	<u>22,132,192</u>	<u>16,770,948</u>	<u>94.48</u>	<u>94.26</u>
Patronos particulares (2)	429,887	383,979	12,846,921	9,126,661	52.52	51.29
Instituc. Autónomas	98,628	106,724	5,877,213	5,180,624	24.03	29.12
Gobierno	66,648	64,102	3,408,058	2,463,663	13.93	13.85
No asalariados	<u>195,596</u>	<u>184,509</u>	<u>2,329,343</u>	<u>1,021,801</u>	<u>9.52</u>	<u>5.74</u>
Cuenta propia	144,891	134,740	1,932,674	747,270	7.90	4.20
Conveniso espec. (3)	50,705	49,769	396,669	274,531	1.62	1.54

(1) Corresponde únicamente al ingreso mensual del trabajador.

(2) Incluye Servicio Doméstico.

(3) Corresponde a grupos de trabajadores organizados. La relación de aseguramiento se establece con la organización jurídica a la cual pertenecen.

FUENTE: Departamento de Estadística. Dirección Actuarial y de Planificación Económica.

CUADRO N° 24
 SEGURO DE INVALIDEZ, VEJEZ Y MUERTE TRABAJADORES ASEGURADOS DIRECTOS ACTIVOS
 E INGRESOS (1) PERCIBIDOS
 SEGUN SECTOR INSTITUCIONAL
 AÑOS: 1991 - 1992

DESCRIPCION	Trabajadores		Ingresos (en miles de colones)		Porcentaje de Ingresos	
	1992	1991	1992	1991	1992	1991
TOTAL	<u>544,649</u>	<u>511,874</u>	<u>18,867,078</u>	<u>14,599,165</u>	<u>100.00</u>	<u>100.00</u>
Asalariados	<u>534,496</u>	<u>502,041</u>	<u>18,623,474</u>	<u>14,461,411</u>	<u>98.71</u>	<u>99.06</u>
Patronos particulares (2)	424,529	379,029	12,631,951	8,959,767	66.95	61.37
Instituc. Autónomas	85,096	94,025	4,986,498	4,534,920	26.43	31.06
Gobierno	24,871	28,987	1,005,025	966,724	5.33	6.62
No asalariados	<u>10,153</u>	<u>9,833</u>	<u>243,604</u>	<u>137,754</u>	<u>1.29</u>	<u>0.94</u>
Cuenta propia	7,429	6,928	130,912	56,286	0.69	0.39
Conveniso espec. (3)	2,724	2,905	112,692	81,468	0.60	0.56

(1) Corresponde únicamente al ingreso mensual del trabajador.

(2) Incluye Servicio Doméstico.

(3) Corresponde a grupos de trabajadores organizados. La relación de aseguramiento se establece con la organización jurídica a la cual pertenecen.

FUENTE: Departamento de Estadística. Dirección Actuarial y de Planificación Económica.

7.2 ATENCION HOSPITALARIA

- Número de camas/días paciente/egresos/índice ocupacional y giro cama, según categoría y centro hospitalario.
- Consultas totales (medicina general, especializada y otras)
- Total exámenes de laboratorio (por región programática)
- Total de medicamentos despachados
- Resumen indicadores de salud
- Gastos directos e indirectos (por programa)

7.2 Atención Hospitalaria

En el año 1990 el promedio de camas de la Institución fue de 6,535 en 1991 de 6,380 y para 1992 se reporta un promedio de 6,224.

Esto demuestra disminución en la dotación de camas, lo que principalmente se ha dado en los Hospitales Nacional Psiquiátrico, Chacón Paut y Dr. Tony Facio.

No obstante, en los Hospitales Monseñor Sanabria y San Rafael de Alajuela, se dió un aumento en el número de camas.

El Índice de Ocupación se ha ido incrementando: En 1990 fue de 76.76%, en 1991 de 78.20% y en 1992 e 80.80%.

Los egresos en 1992 aumentó con respecto a 1991 en 8,351.

CUADRO Nº 25
PROMEDIO DE CAMAS, DIAS PACIENTE, EGRESOS, INDICE OCUPACIONAL Y
GIRO DE CAMAS SEGUN: REGION PROGRAMATICA Y CENTRO MEDICO
AÑO: 1992

REGION Y CENTRO MEDICO	PROMEDIO DE CAMAS	DIAS PACIENTE	EGRESOS	PORCENTAJE DE OCUPACION	GIRO CAMAS
TOTAL NACIONAL	6,224	1,840,787	297,667	80.80	47.83
HOSPITALES DESCENTRALIZADOS	3,494	1,041,988	131,654	81.49	37.68
Hospital Calderón Guardia	522	198,584	32,747	103.94	62.73
Hospital Nacional de Niños	357	95,133	21,135	72.87	59.20
Hospital México	630	161,083	22,554	69.86	35.80
Hospital Materno Infantil Carit	120	22,787	13,292	51.88	110.77
Hospital San Juan de Dios	886	277,939	38,127	85.66	43.03
Hospital Nacional Psiquiátrico	979	286,462	3,799	80.01	3.88
REGION CENTRAL NORTE	607	177,930	43,180	80.10	71.14
Hospital Nacional de Rehabilitación	92	25,420	1,896	75.49	20.61
Hospital San Rafael de Alajuela	193	63,448	15,374	89.71	79.66
Hospital C.L. Valverde Vega	104	25,283	7,263	66.91	69.84
Hospital San Francisco de Asís	83	23,765	6,976	78.54	84.05
Hospital San Vicente de Paúl	135	40,014	11,671	80.98	86.45
REGION CENTRAL SUR	852	251,710	28,282	80.65	33.19
Hospital Dr. Raúl Blanco Cervantes	186	48,784	2,022	71.27	10.87
Hospital Dr. Roberto Chacón Put	250	91,426	65	99.92	0.26
Hospital Dr. Max Peralta	296	84,479	18,344	78.04	61.97
Hospital Dr. William Allen	120	27,021	7,851	61.52	65.43
REGION HUETAR NORTE	155	46,858	14,706	82.60	94.88
Hospital San Carlos	145	44,645	14,066	84.12	97.01
Hospital Los Chiles	10	2,213	640	60.46	64.00
REGION CHOROTEGA	256	72,178	18,321	77.01	71.57
Hospital La Anexión	102	28,077	6,804	75.01	66.71
Hospital Dr. Enrique Baltodano	127	38,559	10,390	82.95	81.81
Hospital Upala	27	5,542	1,127	56.08	41.74
REGION PACIFICO CENTRAL	259	73,459	18,385	77.53	70.98
Hospital Monseñor Sanabria	206	60,802	15,401	80.70	74.76
Hospital Dr. Max Terán	53	12,657	2,984	65.25	56.30
REGION HUETAR ATLANTICA	167	58,747	17,345	95.86	103.86
Hospital Dr. Tony Facio	82	31,490	8,773	104.36	106.99
Hospital Guápiles	85	27,257	8,572	87.61	100.85
REGION BRUNCA	434	117,917	25,794	74.23	59.43
Hospital Dr. Fernando Escalante Pradilla	210	60,184	13,334	78.30	63.50
Hospital Ciudad Neily	84	23,521	5,632	76.51	67.05
Hospital Golfito	75	19,451	3,451	70.86	46.01
Hospital San Vito	33	7,635	2,158	63.21	65.39
Hospital Dr. Tomás Casas	32	7,126	1,219	60.84	38.09

FUENTE: Boletines Mensuales de Hospitales y Clínicas, Dirección Actuarial y de Planificación Económica, Departamento de Estadística, Sección Estadística de Seguridad Social.

CUADRO Nº 26

CONSULTAS TOTALES, MEDICINA GENERAL,
ESPECIALIZADA, URGENCIAS, DE ODONTOLOGIA
Y OTROS PROFESIONALES
AÑOS 1992 - 1991

CONSULTAS	AÑOS		VARIACIONES	
	1992	1991	ABSOLUTA	RELATIVA
<u>TOTALES</u>	<u>8,840,558</u>	<u>8,541,445</u>	<u>299,113</u>	<u>3.38</u>
MEDICAS	6,129,523	5,991,570	137,953	1.56
URGENCIAS	1,795,332	1,685,656	109,676	1.24
ODONTOLOGIA	682,270	647,962	34,308	0.39
OTROS PROFESIONALES	233,433	216,257	17,176	0.19

FUENTE: Boletines Mensuales de Hospitales y Clínicas, Dirección Actuarial y de Planificación Económica, Departamento de Estadística, Sección Estadísticas de Seguridad Social.

GRAFICO Nº 20
CONSULTAS DE MEDICINA GENERAL, ESPECIALIDADES, URGENCIAS,
DE ODONTOLOGIA Y OTROS PROFESIONALES
AÑOS; 1990 - 1991

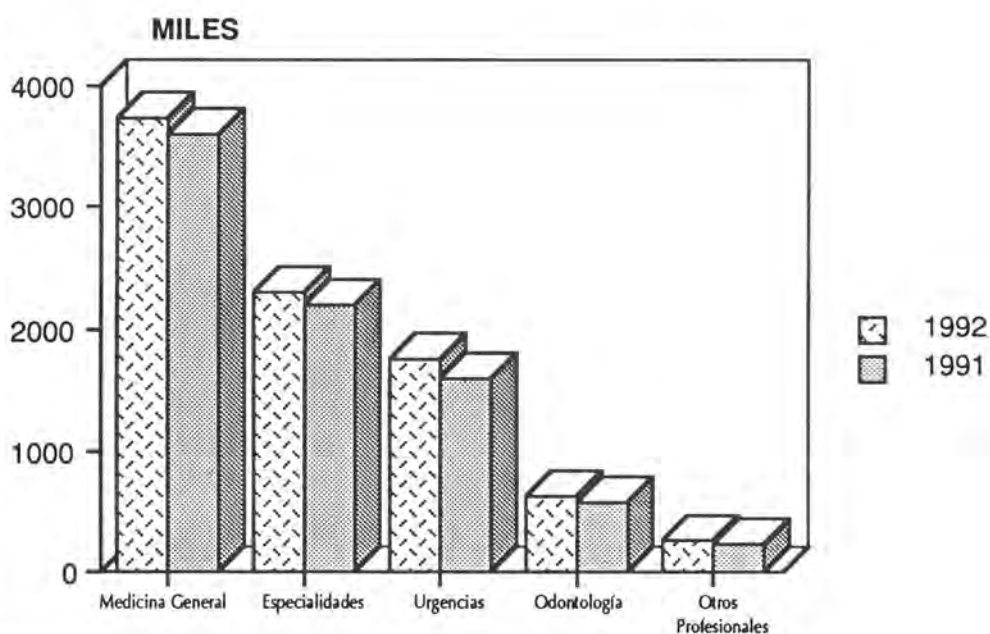

CUADRO Nº 27
TOTAL DE EXÁMENES DE LABORATORIO
VARIACIONES ABSOLUTAS Y RELATIVAS SEGUN REGION PROGRAMATICA
AÑOS 1992 - 1991
(CIFRAS EN MILES)

REGION PROGRAMATICA	EXÁMENES LABORATORIO		VARIACIONES	
	1992	1991	ABSOLUTA	RELATIVA
TOTALES	15,825	14,700	8,125	51.34
HOSPITAL DESCENTRALIZADOS	6,928	6,176	7,752	48.99
CENTRAL NORTE	2,762	2,635	127	0.80
CENTRAL SUR	2,244	2,218	26	0.16
HUETAR NORTE	323	301	22	0.14
CHOROTEGA	965	970	(5)	(0.03)
PACIFICO CENTRAL	654	644	10	0.06
HUETAR ALTANTICA	909	805	104	0.66
BRUNCA	1040	951	89	0.56

FUENTE: Boletines Mensuales de Hospitales y Clínicas, Dirección Actuarial y de Planificación Económica Departamento de Estadística, Sección Estadísticas de Seguridad Social.

CUADRO Nº 28
TOTAL DE MEDICAMENTOS DESPACHADOS
VARIACIONES ABSOLUTAS Y RELATIVAS SEGUN REGION PROGRAMATICA
AÑOS 1992 - 1991
(CIFRAS EN MILES)

REGION PROGRAMATICA	EXÁMENES LABORATORIO		VARIACIONES	
	1992	1991	ABSOLUTA	RELATIVA
TOTALES	24,708	23,770	938	3.80
HOSPITAL DESCENTRALIZADOS	4,403	4,213	190	0.77
CENTRAL NORTE	5,984	5,713	271	1.10
CENTRAL SUR	5,380	5,300	80	0.32
HUETAR NORTE	1,028	962	66	0.27
CHOROTEGA	2,094	2,039	55	0.22
PACIFICO CENTRAL	1,519	1,486	33	0.13
HUETAR ALTANTICA	2,135	1,985	150	0.61
BRUNCA	2,165	2,072	93	0.38

FUENTE: Boletines Mensuales de Hospitales y Clínicas, Dirección Actuarial y de Planificación Económica Departamento de Estadística, Sección Estadísticas de Seguridad Social.

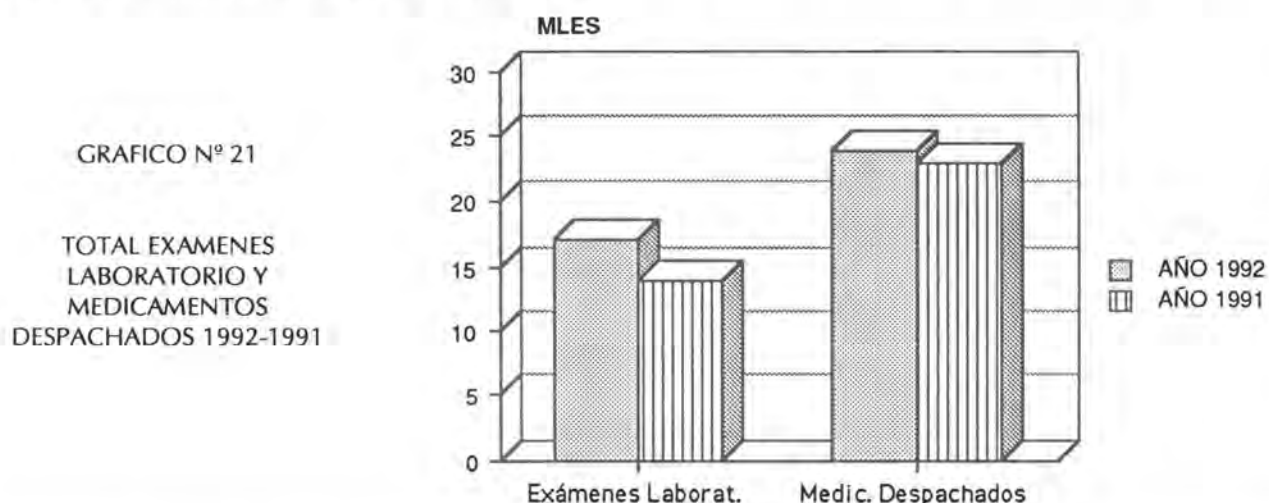

CUADRO N° 29
INTERVENCIONES QUIRURGICAS REALIZADAS
SEGUN REGION PROGRAMATICA
- 1992 -

REGION PROGRAMATICA	INTERVENCIONES QUIRURGICAS	
	MENORES	MAYORES
TOTAL	155,381	143,949
HOSPITAL DESCENTRALIZADOS	27,290	76,228
REGION CENTRAL NORTE	40,915	20,115
REGION CENTRAL SUR	25,877	10,717
REGION HUETAR NORTE	4,689	5,008
REGION CHOROTEGA	11,911	7,755
REGION PACIFICO CENTRAL	11,398	8,000
REGION HUETAR ATLANTICA	16,442	7,162
REGION BRUNCA	16,859	8,964

FUENTE: BOLETINES MENSUALES DE HOSPITALES Y CLINICAS DIRECCION ACTUARIAL Y DE PLANIFICACION ECONOMICA DEPTO. DE ESTADISTICA, SECCION ESTADISTICAS DE SEGURIDAD SOCIAL.

CUADRO N° 30
SEGURO DE ENFERMEDAD Y MATERNIDAD
RESUMEN DE INDICADORES DE SERVICIOS DE SALUD
AÑOS: 1992 - 1991 - 1990

INDICADOR	AÑOS		
	1992	1991	1990
Consultas Medicina General por habitante	1.19	1.20	1.92
Consultas Especialidades Médicas p/100 habitantes	72.78	72.96	72.19
Consultas p/hora medica contratada	3.79	3.81	3.82
Medicamentos despachados por habitante	7.76	7.65	7.63
Exámenes Laboratorio Consulta Externa por Consulta Médica	1.24	1.15	0.88
Exámenes Laboratorio en Hospital por Egreso Hospitalario	18.63	17.91	15.80
Medicamentos despachados en hospitalización por Egreso Hospitalario	7.66	7.08	6.57
Consultas Externas Médicas por Egreso Hospitalario	20.59	20.71	19.97
Hospitalizaciones (Ingresos) p/100 habitantes	9.35	9.30	9.59
Partos atendidos por 100 mujeres de 15-49 años	9.27	9.54	10.12
Estancia promedio en el Hospital (días)	6.44	6.12	6.01
Estancia preoperatoria promedio (días)	1.58	1.59	1.58
Camas de Hospital por 1000 habitantes	1.95	2.05	2.16
Porcentaje de ocupación de camas	80.80	78.20	76.76
Giro de camas	47.82	45.36	44.50
Tasa de Mortalidad hospitalaria (por ciento)	1.80	1.84	1.81
Tasa de Mortalidad Post-Operatoria (por ciento)	0.69	0.75	0.72
Tasa de Mortalidad Materna Hospitalaria (por ciento)	0.01	0.01	0.01
Tasa de Mortalidad Fetal Hospitalaria (por ciento)	10.06	9.85	9.54
Tasa de Autopsia por 100 Defunciones	25.50	19.07	22.98
Tasa de Cesáreas por 100 Partos	20.88	19.84	19.52
Tasa de Consultas Prenatales por parto	2.40	2.28	2.28

FUENTE: Boletines Mensuales de Hospitales y Clínicas, Dirección Actuarial y de Planificación Económica Depto. de Estadística, Sección Estadística de Seguridad Social

CUADRO Nº 31

REGIMEN ENFERMEDAD Y MATERNIDAD
GASTOS DIRECTOS E INDIRECTOS Y SU
RELACION PORCENTUAL POR PROGRAMAS
PERIODO 1992
(CIFRAS EN MILES)

PROGRAMAS	GASTOS			
	DIRECTOS	INDIRECTOS	TOTALES	%
<u>GASTO INSTITUCIONAL</u>	<u>27,044,892</u>	<u>12,670,865</u>	<u>39,715,757</u>	<u>100.00</u>
HOSPITALIZACION	13,608,675	7,363,188	20,971,863	52.80
CONSULTA EXTERNA	9,448,959	5,066,676	14,515,635	36.55
CONSULTA ODONTOLOGIA	363,508	80,614	444,122	1.12
PROTESIS DENTAL	12,240	4,336	16,576	0.04
MEDICINA MIXTA	0	78,161	78,161	0.20
MEDICINA EMPRESA	0	77,890	77,890	0.20
CLINICAS MENORES	3,611,510	0	3,611,510	9.09

FUENTE: Sección Costos Hospitalarios, C.C.S.S.

GRAFICO Nº 22

GASTO INSTITUCIONAL 1992
SERVICIOS MEDICOS

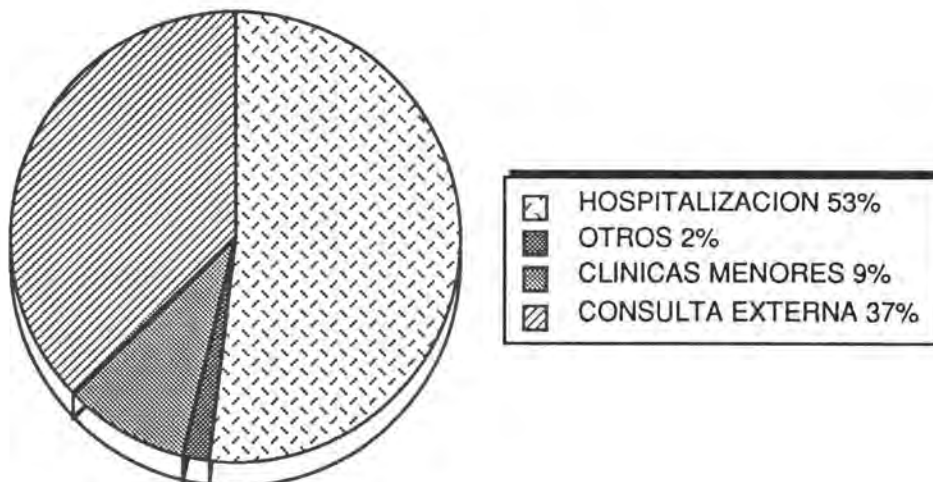

Capítulo VIII

PRESTACIONES EN DINERO

- 8.1 Régimen Invalidez, Vejez y Muerte
- 8.2 Régimen No Contributivo de Pensiones por Monto Básico
- 8.3 Fondo Nacional de Mutualidad. Número de casos tramitados y monto pagado.
- 8.4 Prestaciones en dinero del Régimen de Enfermedad y Maternidad.

8.1 INVALIDEZ, VEJEZ Y MUERTE, MOVIMIENTO DE PENSIONES POR RIESGO

CUADRO Nº 32
 SEGURO DE INVALIDEZ, VEJEZ Y MUERTE
 MOVIMIENTO DE PENSIONADOS SEGUN: RIESGO
 AÑO: 1992

RIESGO	VIGENTES AL INICIO DEL AÑO		TERMINADAS POR:				CONCEDIDAS EN EL AÑO	VIGENTES AL FINAL DEL AÑO	
	Casos	Monto	Total	Muerte	Rehabilit.	Otras Causas		Casos	Monto
TOTAL	72,066	1,010,327,987.79	2,709	1,894	15	800	6,479	75,836	1,150,330,158.29
Invalidez	24,147	315,679,633.15	930	915	15	-	2,183	25,400	361,578,188.80
Vejez	24,696	504,021,415.10	746	746	-	-	2,356	26,306	577,149,402.70
Viudez	13,113	138,049,680.04	235	187	-	48	955	13,833	145,588,195.00
Orfandad	9,046	42,162,960.55	778	26	-	752	850	9,118	44,110,390.99
Padres	866	8,564,641.95	20	20	-	-	46	892	18,874,520.70
Hermanos	198	1,849,657.00	-	-	-	-	89	287	3,029,460.10

FUENTE: Estadística de pensionados del Seguro de Invalidez, Vejez y Muerte.
 Departamento de Estadística. Dirección Actuarial y de Planificación Económica.

GRAFICO Nº 23

SEGURO INVALIDEZ, VEJEZ Y MUERTE
 MOVIMIENTO DE PENSIONADOS

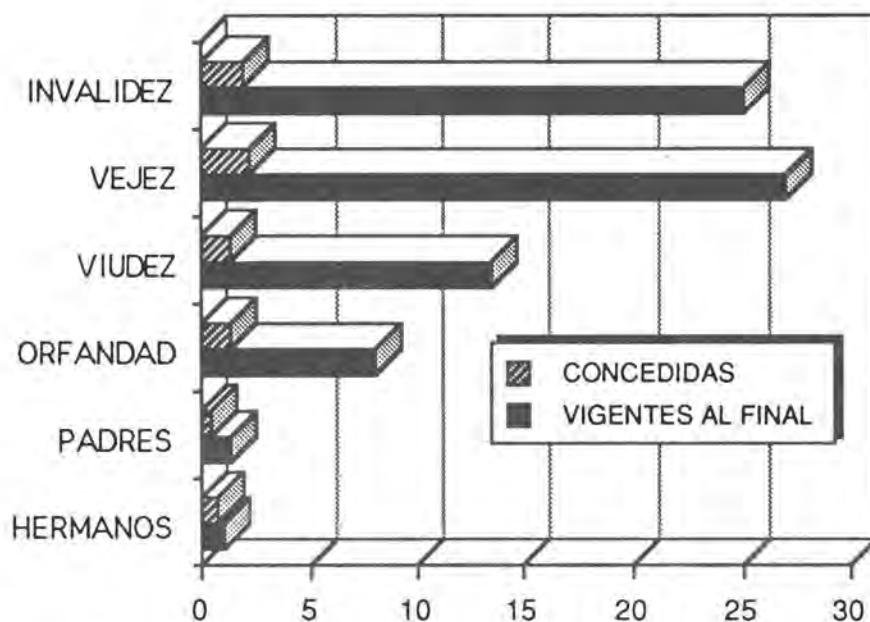

CUADRO N° 33
 SEGURO DE INVALIDEZ, VEJEZ Y MUERTE
 EGRESOS ORDINARIOS INCURRIDOS SEGUN CAUSA DE PAGO
 PERIODO 1992 - 1991
 (En Miles de Colones)

DETALLE	MONTO CANCELADO		VARIACIONES	
	1992	1991	ABSOLUTA	RELATIVA
<u>Prestaciones en Especie</u>	<u>1,610,653</u>	<u>1,276,756</u>	<u>333,897</u>	<u>26.15</u>
Servicios Médicos para Pensionados Atención Médica en el País	1,610,653	1,275,659 1,097	334,994 (1,097)	26.26 (100.00)
<u>Prestaciones en Dinero</u>	<u>14,370,722</u>	<u>11,362,895</u>	<u>3,007,827</u>	<u>26.47</u>
Pensiones por Vejez	6,502,829	5,143,281	1,359,548	26.43
Pensiones por Invalidez	4,115,430	3,251,649	863,781	26.56
Pensiones por Muerte	2,426,895	1,984,191	442,704	22.31
Pago pensiones períodos anteriores	219,415	109,539	109,876	100.31
Indemnizaciones por muerte	2,420	2,514	(94)	(3.74)
Décimo Tercer Mes Pensionados Invalidez Vejez y Muerte	1,095,638	867,761	227,877	26.26
Compensación por Nuevas Nupcias	3,879	3,157	722	22.87
Intereses por Pensiones	4,216	803	3,413	425.03
<u>Gastos Administrativos</u>	<u>737,498</u>	<u>547,798</u>	<u>189,700</u>	<u>34.63</u>
<u>Depreciación Activos</u>	<u>71,296</u>	<u>13,443</u>	<u>57,853</u>	<u>430.36</u>
<u>Gastos por Estimación Incobrables</u>	<u>588</u>	<u>84,789</u>	<u>(84,201)</u>	<u>(99.31)</u>
<u>Otros Gastos</u>	<u>73,400</u>	<u>54,983</u>	<u>18,417</u>	<u>33.50</u>
<u>Ajustes Períodos Anteriores</u>	<u>143,747</u>	<u>(171,314)</u>	<u>315,061</u>	<u>(183.91)</u>
TOTALES	17,007,904	13,169,350	3,838,554	29.15

FUENTE: Estado de Productos y Gastos. Departamento de Contabilidad, Dirección Actuarial de Planificación Económica.

GRAFICO N° 24

SEGURO INVALIDEZ, VEJEZ Y MUERTE
 EGRESOS ORDINARIOS INCURRIDOS

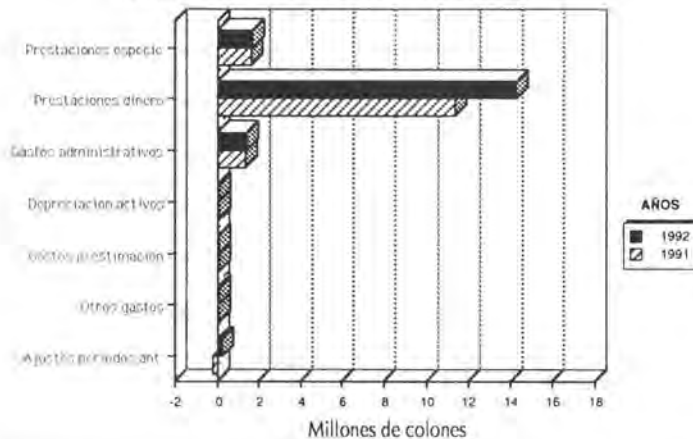

8.2 MOVIMIENTO DE PENSIONES DEL REGIMEN NO CONTRIBUTIVO

CUADRO N° 34
REGIMEN NO CONTRIBUTIVO DE PENSIONES
MOVIMIENTO DE PENSIONES SEGUN: RIESGO
AÑO: 1992

RIESGO	VIGENTES AL INICIO DEL AÑO		TERMINADAS POR:			CONCEDI- DAS EN EL AÑO	VIGENTES AL FINAL DEL AÑO	
	Casos	Monto	Total	Muerte	Otras Causas		Casos	Monto
TOTAL	73,253	109,476,650.40	5,014	3,169	1,845	4,195	72,434	108,981,792.50
Jefes de familia may. 65 años	6,771	13,472,377.50	566	501	65	331	6,536	13,005,333.75
Jefes de familia inválidos	5,334	10,613,856.00	252	129	123	199	5,281	10,509,831.00
Personas solas may. 65 años	18,893	37,663,961.25	1,685	1,338	347	1,220	18,428	36,739,848.75
Personas solas inválidas	12,584	25,093,110.00	569	327	242	661	12,676	25,276,650.00
Cónyug. o comp. del jefe fam.	9,519	2,680,088.75	685	520	165	472	9,306	2,627,041.10
Madres solas con hijos men. o inv.	1,884	3,732,930.00	77	19	58	32	1,839	3,644,865.00
Hijos dep. menores de 15 a.	9,544	2,252,912.80	719	96	623	545	9,370	2,221,139.40
Hijos dep. inv. mayores de 15 a.	2,024	612,608.80	158	104	54	61	1,927	500,838.45
Huérf. de padre y madre men. 15 a.	140	121,338.75	14	1	13	31	157	144,780.00
Hijos men. de 15 años abandonados	66	25,222.50	4	-	4	-	62	22,515.00
Hijos dependientes de estudiantes	135	37,708.50	17	3	14	14	132	37,777.75
Hijos dependientes	240	79,087.50	26	20	6	6	220	71,606.25
Dependientes con parentesco	616	180,732.75	53	37	16	57	620	182,129.25
Dependientes sin parentesco	27	7,481.25	3	3	-	1	25	6,982.50
Viudas may. de 55 y men. de 65 a.	860	1,710,570.00	26	21	5	46	880	1,750,470.00
Menores con o sin protección inal.	889	1,703,587.00	26	9	17	123	986	1,888,552.00
Indigentes	2,353	4,672,005.00	88	29	59	239	2,504	4,966,410.00
Premios Magón	3	129,048.00	-	-	-	-	3	154,059.00
Depend. con parentez. men. de 15 a.	505	138,355.30	39	9	30	53	519	141,219.55
Depend. sin parentez. men. de 15 a.	47	11,613.75	2	-	2	6	51	12,468.75
Depend. con parentez. may. de 15 a.	22	6,270.00	4	3	1	4	22	7,980.00
Depend. sin parentez. may. de 15 a.	1	1,995.00	1	-	1	-	-	-
Parálisis cerebral profunda	795	4,527,795.00	-	-	-	94	889	5,067,300.00
Huérfanos inválidos	1	1,995.00	-	-	-	-	1	1,995.00

NOTA: Incluye los beneficiarios dependientes de pensionados.

FUENTE: Estadística de pensionados del Régimen No Contributivo. Departamento de Estadística. Dirección Actuarial y de Planificación Económica.

CUADRO # 25
REGIMEN NO CONTRIBUTIVO POR MONTO BASICO
MOVIMIENTO DE PENSIONADOS

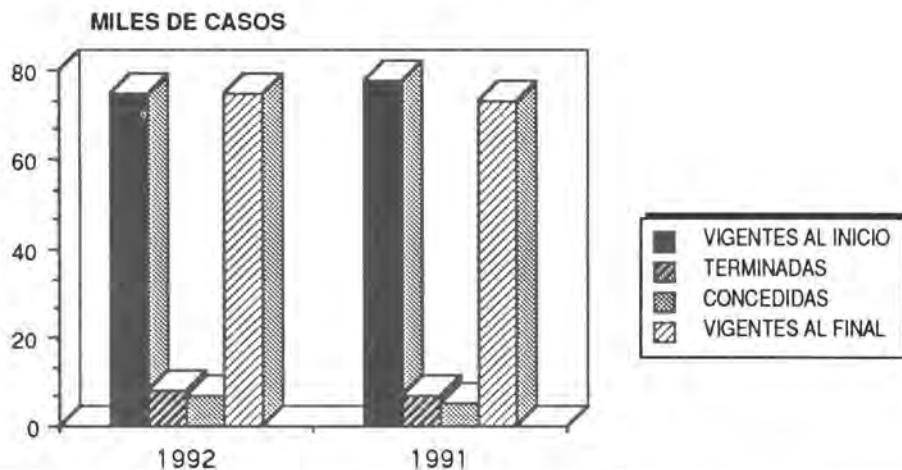

8.3 FONDO NACIONAL DE MUTUALIDAD

CUADRO Nº 29
FONDO NACIONAL DE MUTUALIDAD
COMPARACION DE CASOS TRAMITADOS Y PAGOS EFECTUADOS, SEGUN TIPO DE ASEGURADO
AÑOS 1991 - 1992

TIPO DE ASEGURADO	1991			1992		
	Casos tramitados	Sumas Pagadas	Promedio por caso	Casos tramitados	Sumas Pagadas	Promedio por caso
TOTAL	6.598	158.069.795.55	23.957.23	6.774	184.364.388.25	27.216.47
ASALARIADO	992	41.444.761.10	41.778.99	1.020	45.195.602.60	44.309.41
Directos	810	34.215.386.60	42.241.22	827	37.415.722.30	45.242.71
Esposa / comp.	182	7.229.374.50	39.721.84	193	7.779.860.30	40.310.26
PENSIONADOS I.V.M.	1.870	56.571.792.30	31.321.81	1.762	70.336.415.95	35.849.75
Directos	1.634	52.882.933.45	32.364.10	1.672	62.160.641.25	37.177.42
Esposa / comp.	236	5.688.858.85	24.105.33	290	6.175.774.70	28.192.33
CUENTA PROPIA	722	11.161.635.55	15.459.33	716	20.263.161.25	28.300.50
Directos	589	9.528.197.70	16.176.91	563	16.851.426.70	29.931.49
Esposa / comp.	133	1.633.437.85	12.281.49	153	3.411.734.55	22.298.92
REG. NO CONTRIB.	2.312	23.681.027.85	10.242.66	2.305	23.267.880.55	10.074.53
Directos	2.175	22.302.659.85	10.254.10	2.153	21.747.880.55	10.202.30
Esposa / comp.	137	1.378.368.00	10.061.08	152	1.520.000.00	10.000.00
PENS. GOBIERNO	460	20.746.253.75	45.100.55	500	22.426.228.20	44.85246
Directos	421	19.259.194.25	45.746.30	447	20.352.595.25	45.531.53
Esposa / comp.	39	1.487.059.50	38.129.73	53	2.073.632.95	39.125.15
ASEG. POR EL ESTADO	242	2.464.325.00	10.183.16	271	2.875.099.70	10.609.22
Directos	223	2.274.325.00	10.198.77	253	2.635.397.70	10.416.39
Esposa / comp.	19	190.000.00	10.000.00	18	239.702.00	13.150.11

FUENTE: Informes mensuales del Departamento de Registro de Asegurados y Cotizaciones y de las Direcciones Regionales.

CUADRO # 26
FONDO NACIONAL DE MUTUALIDAD
CASOS TRAMITADOS EN 1992-1991
SEGUN TIPO DE ASEGURADO

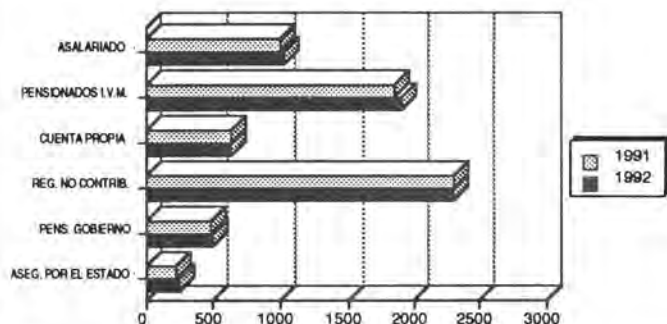

CUADRO # 27
FONDO NACIONAL DE MUTUALIDAD
SUMAS PAGADAS EN 1992-1991
SEGUN TIPO DE ASEGURADO

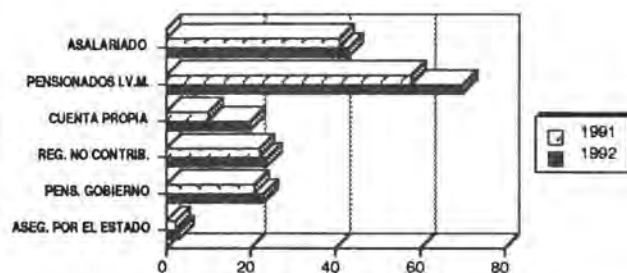

8.4 PRESTACIONES EN DINERO

CUADRO N° 36
 SEGURO DE ENFERMEDAD Y MATERNIDAD
 PRESTACIONES EN DINERO
 AÑOS 1992 - 1991
 -MILES DE COLONES-

DETALLE	IMPORTES		VARIACIONES	
	1992	1991	ABSOLUTA	RELATIVA
Subsidios de Enfermedad	1,668,486	1,180,477	488,009	41.34
Subsidios de Maternidad	646,258	510,770	135,488	26.53
Subsidios Enfermedad Empleados Caja	358,085	226,509	131,576	58.09
Subsidios Maternidad Empleados Caja	6,454	773	5,681	734.93
Traslados y Hospedajes	454,901	289,338	165,563	57.22
Accesorios médicos, prótesis y otros	84,955	44,537	40,418	90.75
Aparatos Ortopédicos	31,880	15,671	16,209	103.43
Atención Médica en el País	177,711	121,836	55,875	45.86
Atención Médica Exterior	66,792	35,866	30,926	86.23
Otras Prestaciones en Dinero	1	1	0	0.00
Fondo Mutual Trabajadores	186,666	160,556	26,110	16.26
TOTALES	3,682,189	2,586,334	1,095,855	42.37

FUENTE: Estado de Productos y Gastos. Departamento de Contabilidad.
 Dirección Actuarial y de Planificación Económica.

GRAFICO # 28
 PRESTACIONES EN DINERO

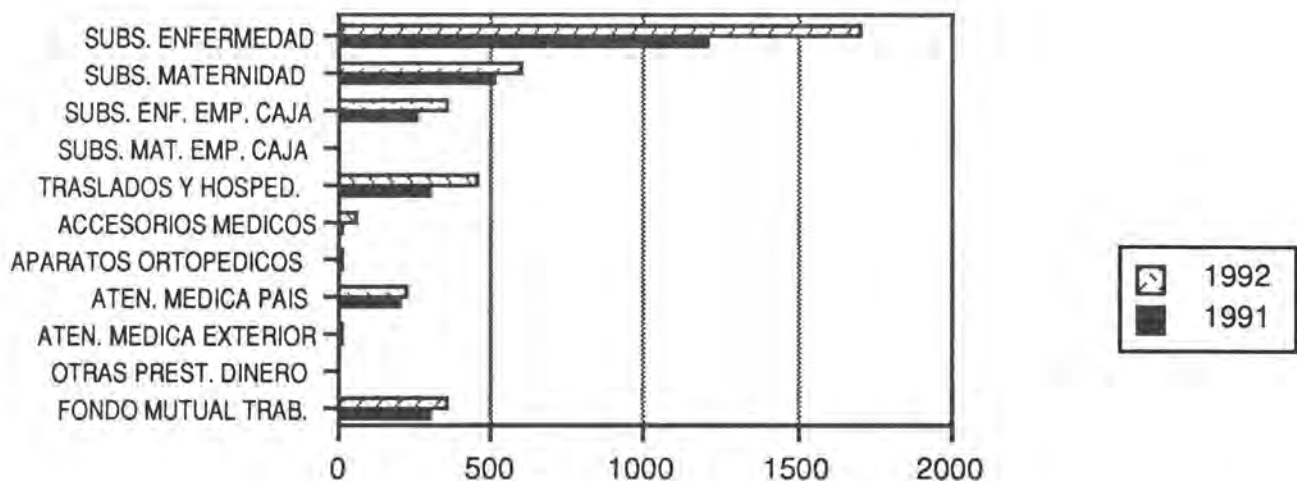

CAPITULO X:

**CONVENIOS NACIONALES E
INTERNACIONALES SUSCRITOS**

9.1 CONVENIOS CON INSTITUCIONES NACIONALES

TIPO DE BENEFICIO	INSITTUION	VIGENCIA
Extensión en el Régimen de enfermedad y maternidad e Invalidez, vejez y muerte voluntariamente en forma de cotización colectiva para grupos organizados.	Cooperativa de Servicios Públicos y Servicios Múltiples Guaria R.L.	DEL 01-01-92 AL 31-12-92
	Unión de Trabajadores Agroindustriales de Cachi	DEL 01-08-92 AL 31-07-93
Extesión en el Régimen de Enfermedad y Maternidad voluntariamente en forma de cotización colectiva para grupos organizados. Cooperativa Nacional Autogestionaria de Abastecimiento Popular R.L. (COOPENAPO)	Unión Nacional de Pequeños y Medianos Productores Agropecuarios Costarricenses (UPANACIONAL)	DEL 01-06-92 AL 30-05-93
	Asociación Seminario Bíblico Latinoamericana	DEL 01-06-92 AL 31-05-93
	Cámara Nacional de Comerciantes Detallista	DEL 01-07-92 PRORROGABLE
	Escuela Autónoma de Ciencias Médicas Centroamericana	DEL 01-07-92 AL 30-06-93
	Instituto de Servicio Exterior "Manuel de María Peralta"	DEL 01-07-92 AL 30-06-93
	Universidades: UCR, UNA, UNED, ITCR	DEL 01-07-92 AL 30-6-93

9.2 CONVENIOS NACIONALES ESPECIALES

TIPO DE BENEFICIO	INSTITUCION	VIGENCIA
Convenio para la atención médica de la población vulnerable e independiente en C.R.	Alto Comisionado de las Naciones Unidas para Refugiados	01 de Julio de 1992
Normas aplicables a las relaciones de servicio entre los Profesionales de Enfermería y la C.C.S.S.	Asociación Nacional de Profesionales en Enfermería ANPE	25 de setiembre de 1992
Curso de Educación a distancia en Administración Pública de la Salud (PRODIAS-I)	Instituto Centroamericano de Administración Pública (ICAP)	01 de abril de 1992
Los trabajadores y beneficiarios afiliados a la Caja reciban atención de diagnóstico y tratamiento en el mencionado Instituto.	Instituto Mexicano de Cancerología de la Sección de Salubridad y Asistencia.	Del 20-02-92, con vigencia indefinida.
Brindar un servicio médico asistencial en casos de emergencia a grupos de extranjeros afiliados a la OICI y extranjeros que realicen estudios ecológicos auspiciados por la Asociación Internacional Cultural de Intercambios.	Organización Amigos de las Américas	Del 07-12-92 al 06-12-93
Recaudación de los Fondos de Asignaciones Familiares por parte de la Caja y DESAF se compromete a girar en forma inmediata el 20% de lo recaudado para financiar el Régimen No Contributivo de Pensiones por Monto Básico.	Asignaciones Familiares (DESAF)	Del 07-12-92 al 06-12-93 prorrogable.
Proyecto de Terapia Ocupacional destinado a pacientes metales del Hospital Nacional Psiquiátrico.	Asociación Pro-Rehabilitación del Enfermo Mental y la Familia.	Del 01-04-92 al 31-03-93
Terminación del Proyecto para la administración de los Servicios Ambulatorios de Salud en los SILOS de San José de Alajuela, San Isidro y Barva de Heredia.	Asociación Servicios Profesionales en Medicina (ASERPROME)	A partir de abril de 1992
Compra-Venta de tres tomógrafos con la casa fabricante Phillips establecida en Holanda, crédito solicitado por parte de la Caja al Banco.	Banco Internacional de Costa Rica Limited	Firmado el 27-01-92 con vigencia de 4 años
Recaudación de cuotas obrero patronales del Banco Popular por parte de la Caja	Banco Popular y de Desarrollo Comunal	Proyecto de agosto de 1992
Realización del curso administración Hospitalaria Curso Desconcentración Ocupacional y Curso Teoría, Práctica de la Seguridad Social.	Centro Interamericano de Estudios de Seguridad Social.	Del 21-08-92 al 19-09-92 Del 27-04-92 al 04-05-92 Del 13-08-92 al 29-08-92

9.2 CONVENIOS NACIONALES ESPECIALES

-CONTINUACION-

TIPO DE BENEFICIO	INSTITUCION	VIGENCIA
Compromiso por parte de la Cruz Roja al traslado de los asegurados de acuerdo a los recursos disponibles.	Cruz Roja Costarricense	Del 23-08-92, vigencia 2 años prorrogable
La Caja se compromete a reconocer el monto de los empaques que la Farmacia Fischel tenga necesidad de comprar directamente para cumplir con el contrato.	Farmacia Fischel (Addendum al Contrato 1020) Adendum.	A partir del 31-03-92
Establecer un programa de formación de Profesionales de Enfermería a nivel de Bachillerato, para lo cual la Caja dará becas a los empleados que sigan la carrera de enfermería en el Colegio Andrés Bello de la Universidad Autónoma de Centroamérica.	Fundación Educativa Andrés Bello	Tres años, seis meses prorrogable máximo cinco años.
Impulsar con carácter prioritario la investigación, programación y desarrollo de alerta genético, asesoramiento genético, entre otros.	Fundación Genética Humana	A partir de junio de 1992.
Desarrollo de Proyectos de Investigación en el Area de Salud Cooperación-Interinstitucional.	Instituto Costarricense de Investigaciones Clínicas	Vigencia diez años, a partir del 26-03-92
Transacción a favor de la Caja del Proyecto de Hacienda Vieja - INVU.	Instituto Nacional de Vivienda y Urbanismo INVU.	Firmado a partir del 21 de enero de 1992, cobro a partir del mes de marzo.
Desarrollar actividades de Control de Calidad de Suministros por medio del Departamento de Metalurgia a las Unidades de Producción de la Caja.	Instituto Tecnológico de Costa Rica.	Firmado el 30-04-92, vigencia por 5 años
Ejecución de la Encuesta de Hogares de Propósitos Múltiples.	Ministerio de Economía, Industria y Comercio.	A partir de julio de 1992.
Convenio para la prestación de servicios integrales de salud.	Ministerio de Salud.	Del 13-02-92 prorrogable por un año.
Convenio especial de extensión colectiva para grupos organizados, prestaciones médicas calificadas de emergencia.	Organización Internacional Cultural de Intercambio O.I.C.I.	Del 07-12-92 al 06-12-93
Proyecto de descentralización del Seguro Social en Costa Rica (APRODES)	APRODES	De julio - 92 a julio 94
Arreglo de pago acumulado de las diferencias salariales y actualización de los salarios de tecnologías médicas.	UNDECA, SITHOSAJUDI, SINASS	Firmado el 11-08-92, pago el 04-09-92
Servicio de Recaudación de Cuotas de los Trabajadores Independientes.	UNACCOOP	Firmado 15-05-92 vigencia tres años.
Plan Global de asistencia técnica en sus funciones de docencia, investigación y acción social.	Universidad de Costa Rica	Tres años, a partir del 17-01-92
Programas académicos de posgrado en especialidades médicas.	Universidad de Costa Rica	Seis meses, a partir del 16-01-92
Cooperación Técnica, Escuela de Matemática.	Universidad de Costa Rica	Tres años, a partir del 10-01-92
Convenio general de Cooperación y Asistencia Interinstitucional	Universidad de Costa Rica	Cinco años, a partir del 16-01-92
Capacitación a los técnicos en nutrición	Universidad de Costa Rica	Firmado el 07-05-92
Préstamos de piezas arqueológicas para Expo Sevilla 1992	Museo Nacional	Del 20-04-92 al 12-10-92

9.3 CONVENIOS ESPECIALES CON INSTITUCIONES INTERNACIONALES

TIPO Y/O BENEFICIO	INSTITUCIONES INTERNACIONALES	VIGENCIA
Intercambio de medicamentos fabricados por Pasteur Merieux por placentas de origen humano suministradas por la Caja.	Pasteur Merieux Serums & Vaccins.	Un año, a partir del 01-01-92

INDICE

PRESENTACION	1
CAPITULO I: ESTRUCTURA ORGANIZACIONAL	
1.1 Miembros de gobierno y administración	3
1.2 Organigrama institucional	6
1.3 Regionalización	8
a) Mapa	8
b) Hospitales y Clínicas	9
c) Sucursales y Agencias	10
CAPITULO 2: RECURSOS HUMANOS	
2.1 Gastos, inversión y otros en materia de Recursos Humanos	12
2.2 Distribución de recursos humanos por grupo ocupacional	16
2.3 Capacitación y desarrollo de personal	18
2.3.1 Cursos de capacitación por área de acción y grupo ocupacional	19
2.3.2 Becas y ayudas económicas	20
2.3.3 Programas de capacitación del Departamento de Conversación y Mantenimiento	21
CAPITULO 3: RECURSOS FINANCIEROS	
3.1 Resumen presupuesto año 1992	25
3.2 Estados financieros	26
3.2.1 Seguro de Enfermedad y Maternidad	27
a) Balance comparativo	28
b) Estado comparativo de productos y gastos	29
3.2.2 Seguro Invalidez, Vejez y Muerte	30
a) Balance comparativo	31
b) Estado de productos y gastos	32
c) Distribución de créditos para vivienda	33
3.2.3. Régimen No Contributivo de Pensiones por Monto Básico	34
a) Balance comparativo	34
b) Estado de productos y gastos	35
CAPITULO 4: RECURSOS FISICOS	
4.1 Obras nuevas	37
4.2 Ampliaciones, remodelaciones y otros	37

CAPITULO 5:	RECURSOS MATERIALES	
5.1	Gasto en materiales y suministros, equipo y maquinaria	39
CAPITULO 6:	PRODUCCION INDUSTRIAL	
6.1	Unidades producida y sus costos	41
CAPITULO 7:	PRESTACIONES SANITARIAS	
7.1	Cobertura	44
	a) Población Nacional Asegurada	44
	b) Seguro Enfermedad y Maternidad, Asegurados Directos Activos	45
	c) Seguro Invalidez, Vejez, y Muerte, Asegurados Directos Activos	46
7.2	Atención Hospitalaria	47
	- Número camas, días paciente, egresos, índice ocupacional, giro cama	48
	- Consultas totales (medicina general, especializada y otras)	49
	- Total exámenes de laboratorio	50
	- Total medicamentos despachados	50
	- Intervenciones quirúrgicas realizadas	51
	- Resumen indicadores de salud	51
	- Gastos directos e indirectos (por programa)	52
CAPITULO 8:	PRESTACIONES EN DINERO	
8.1	Seguro Invalidez, Vejez y Muerte	54
	a) Movimiento de pensiones, según riesgo	54
	b) Egresos ordinarios, según causa de pago	55
8.2	Régimen No Contributivo de Pensiones	56
	a) Movimiento de pensiones, según riesgo	56
8.3	Fondo Nacional de Mutualidad, casos y montos pagados	57
8.4	Seguro Enfermedad y Maternidad, Prestaciones en Dinero	58
CAPITULO 9:	CONVENIOS NACIONALES E INTERNACIONALES	
9.1	Convenios con Instituciones Nacionales	60
9.2	Convenios Nacionales Especiales	60
9.3	Convenios Especiales con Instituciones Internacionales	61

MEMORIA 1992

Gerencia División Administrativa

Dirección:

Lic. Alvaro Víquez Núñez

Coordinación:

Sonia Torres Montero

Trabajo técnico:

Emilia Zúñiga Blanco
Giselle Tenorio Chacón
Nidia Morales Beita

Diseño Gráfico

Diseños Precisos
Tel.: 233-5772
Tel/Fax: 223-3378

Impresión:

Departamento de Servicios
de Apoyo, C.C.S.S.

Setiembre de 1994